

# TEKSAS

instrukcja do produktów o numerach katalogowych:  
316165; 317667

Sanico Electronics Polska Sp. z o.o., ul. Okólna 45, 05-270 Marki  
sanico@sanico.com.pl; www.sanico.com.pl  
tel. +48 22 744 20 50

Zapoznaj się z instrukcją. Zachowaj do wykorzystania w przyszłości.

- PL -

## **PRZEZNACZENIE / ZASTOSOWANIE**

Produkt przeznaczony do stosowania w gospodarstwach domowych i ogólnego przeznaczenia. Użytkować wewnątrz lub na zewnątrz pomieszczeń.

## **MONTAŻ I BEZPIECZEŃSTWO**

Przed przystąpieniem do montażu zapoznaj się z instrukcją. **Montaż powinna wykonać osoba posiadająca odpowiednie uprawnienia.**

**Wszelkie czynności wykonywać przy odłączonym**

**zasilaniu.** Należy zachować szczególną ostrożność.

Schemat montażu: patrz ilustracje. Przed pierwszym użyciem należy upewnić się, co do prawidłowego mocowania mechanicznego i podłączenia elektrycznego. Wyrób może być przyłączony do sieci zasilającej, która spełnia standardy jakościowe energii określone prawem. Stosować odpowiednio dobrane średnice przewodów zasilających oraz ich rodzaj.

Urządzenie i jego akcesoria nie są zabawkami. Nie dawaj ich do zabawy małym dzieciom, ponieważ mogą one zrobić krzywdę sobie lub innym lub uszkodzić urządzenie. Urządzenie, wszystkie jego części oraz akcesoria należy przechowywać w miejscu niedostępnym dla małych dzieci.

Niestosowanie się do zaleceń niniejszej instrukcji może

doprowadzić np. do powstania pożaru, poparzeń, porażenia prądem elektrycznym, obrażeń fizycznych oraz innych szkód materialnych i niematerialnych.

Nigdy nie dotykaj produktu ani przewodów elektrycznych mokrymi rękami. W przypadku uszkodzenia przewodu lub innych elementów elektrycznych natychmiast odłącz produkt od zasilania i skontaktuj się z wykwalifikowanym elektrykiem. Niedopuszczalne jest użytkowanie wyrobu uszkodzonego lub niekompletnego.

Zainstaluj oświetlenie w stabilnym miejscu, aby uniknąć przewrócenia, upadku lub poluzowania. Upewnij się, że mocowania są odpowiednio dokręcone.

Instaluj oświetlenie w miejscu oddalonym od źródeł wody, takich jak fontanny, baseny czy zbiorniki wodne, aby zminimalizować ryzyko zwarcia elektrycznego. Upewnij się, że konstrukcja miejsca montażu jest wystarczająco wytrzymała, aby utrzymać ciężar lampy. Używaj wyłącznie żarówek, których moc nie przekracza zalecanej przez producenta mocy maksymalnej.

Załączone kołki i wkręty do montażu lampy są przeznaczone do podłoża o strukturze pełnej (beton, cegła pełna). Do mocowania lampy zawsze należy używać

elementów mocujących odpowiednich do podłoża. Nie montuj produktu w zagłębieniu terenu lub w miejscu, w którym może zbierać się woda. Montuj wyłącznie na twardym podłożu (beton, kostka brukowa, itp.).

Nie zasypuj podstawy lampy piaskiem, ziemią, korą, gresem, itp. Oprawa musi mieć swobodny przepływ powietrza między podstawą a podłożem.

Nie dokonuj żadnych modyfikacji produktu. Skutkuje to utratą gwarancji i powoduje potencjalne ryzyko utraty zdrowia, np. porażenie prądem.

## **ZALECENIA EKSPLOATACYJNE / KONSERWACJA**

Konserwację wykonuj przy odłączonym zasilaniu po wystygnięciu wyrobu. Regularnie czyść. Nie używaj chemicznych środków czyszczących. Regularnie sprawdzaj czy produkt nie jest uszkodzony. Nie zakrywaj wyrobu. Zapewnij swobodny dostęp powietrza. Wyrób może nagrzewać się do podwyższonej temperatury. Wyrób zasilaj wyłącznie napięciem znamionowym lub zakresem podanych napięć.

Podczas instalacji i konserwacji używaj rękawic ochronnych, aby uniknąć skaleczeń na ewentualnych ostrych krawędziach lub uszkodzonych elementach.

**OCHRONA ŚRODOWISKA \***

Dbaj o czystość i środowisko. Należy segregować odpady poopakowaniowe. Symbol przekreślonego kosza na śmieci umieszczany na sprężce, opakowaniu lub dokumentach do niego dołączonych oznacza, że produktu nie wolno wyrzucać łącznie z innymi odpadami pod karą grzywny. Zużyty sprzęt może zawierać substancje posiadające właściwości trujące i rakotwórcze, niebezpieczne dla zdrowia i życia ludzi, ponadto zatruwające glebę oraz wody gruntowe. Wyroby tak oznakowane wymagają specjalnej formy przetwarzania, w szczególności odzysku, recyklingu i/lub unieszkodliwiania. Informacje na temat punktów zbierania/odbioru udzielają władze lokalne, firmy utylizacyjne lub sprzedawcy tego rodzaju sprzętu. Zużyty sprzęt może zostać również oddany do sprzedawcy, w przypadku zakupu nowego wyrobu w ilości nie większej niż nowy kupowany sprzęt tego samego rodzaju. Każde gospodarstwo domowe spełnia ważną rolę w łańcuchu odzyskiwania ponownego surowców wtórnych, co za tym idzie recyklingu użytego sprzętu. Odpowiednie zachowanie postawy dla zachowania wspólnego dobra jakim jest środowisko naturalne. Powyższe zasady dotyczą

obszaru Unii Europejskiej.

**CECHY FUNKCJONALNE**  
Produkt wyposażony jest w czujnik ruchu i zmierniczu (dotyczy modelu o numerze katalogowym 317667). Czujnik posiada regulację „LUX” – natężenie światła, w którym ma uruchamiać się czujnik; „TIME” – ile czasu ma świecić lampa po wykryciu ruchu.

**GWARANCJA**  
Gwarancja obowiązuje zgodnie z obowiązującymi przepisami, pod warunkiem okazania dowodu zakupu. Chcąc zapewnić Państwu jak najlepsze użytkowanie naszych produktów wydłużyliśmy gwarancję do 3 lat. Warunkiem zastosowania gwarancji jest zainstalowanie, używanie i utrzymywanie produktu zgodnie z zaleceniami zapisanymi w instrukcji obsługi. Uszkodzenia mechaniczne niezależnie od producenta/dostawcy (takie jak np. rozdarcia, obtarcia, rozcięcia, pęknięcia czy inne powstałe na skutek np. upadku czy uderzenia) nie podlegają gwarancji.

**-CZ-  
URČENÍ / POUŽITÍ**

Výrobek je určen pro použití v domácnosti a pro všeobecné použití. Používejte uvnitř nebo venku.

**INSTALACE A BEZPEČNOST**

Před zahájením montáže se seznam s návodem. **Montáž by měla provádět oprávněná osoba. Veškeré činnosti provádět při vypnutém napájení.** Je nutné dodržet ostrážost. Schéma montáže: viz ilustrace. Před prvním použitím se ujistěte, zda mechanické připevnění a elektrické připojení jsou správně provedené. Výrobek může být připojen k takové napájecí síti, která splňuje standardní jakostní normy podle předpisů. Používat správné zvolené průměry napájecích linek. Zařízení a jeho příslušenství nejsou hračky. Nedávejte je malým dětem na hraní, protože by mohly ublížit sobě nebo ostatním nebo poškodit zařízení. Zařízení, všechny jeho části a

příslušenství by měly být uchovávány mimo dosah malých dětí.

Nedodržování pokynů tohoto návodu může zapříčinit požár, opaření, zranění elektrickým proudem, fyzická zranění a jiné hmotné i nehmotné škody.

Nikdy se nedotýkejte výrobku ani elektrických kabelů mokřima rukama. Pokud dojde k poškození kabelu nebo jiných elektrických součástí, okamžitě odpojte produkt od zdroje napájení a kontaktujte kvalifikovaného elektrikáře. Je nepřipustné používat poškozený nebo nekompletní výrobek.

Nainstalujte osvětlení na stabilní místo, aby se zabránilo převrácení, pádu nebo uvolnění. Ujistěte se, že jsou upevňovací prvky řádně utaženy.

Instalujte osvětlení daleko od vodních zdrojů, jako jsou fontány, bazény nebo nádrže, abyste minimalizovali riziko elektrického zkratu.

Ujistěte se, že stropní konstrukce (nebo jiné místo montáže) je dostatečně pevná, aby unesla hmotnost lampy.

Používejte pouze žárovky, které nepřekračují maximální výkon doporučený výrobcem.

Příložené hmoždinky a šrouby pro montáž svítidla jsou určeny pro pevné povrchy (beton, plná cihla). K připevnění lampy vždy použijte upevňovací prvky vhodné pro daný povrch. Neinstalujte výrobek do prohlubně nebo na místo, kde se může hromadit voda. Instalujte pouze na tvrdý povrch (beton, dlažební kostky atd.).

Nezakrývejte základnu lampy písekem, zeminou, kůrou, kameninou atd. Svítidlo musí mít volnou cirkulaci vzduchu mezi základnou a zemí.

Neprovádějte na výrobku žádné úpravy. Zrušíte tak platnost záruky a hrozí vám potenciální zdravotní rizika, například úraz elektrickým proudem.

**POKYNY K PROVOZU/ ÚDRŽBA**

Údržbu provádějte s odpojeným napájením po vychladnutí produktu. Čistěte pravidelně.

Nepoužívejte chemické čisticí prostředky.

Výrobek pravidelně kontrolujte, zda není poškozen.

Výrobek nezakrývejte. Zajistěte volný přístup vzduchu. Výrobek se může zahřát na zvýšené teploty. Výrobek provozujte pouze při jeho jmenovitém napětí nebo v rozsahu specifikovaných napětí.

Při instalaci a údržbě používejte ochranné rukavice, abyste zabránili poranění na případných ostrých hranách nebo poškozených součástech.

**OCHRANA ŽIVOTNÍHO PROSTŘEDÍ \***

Dbejte na čistotu a životní prostředí. Odpad z obalů by měl být tříděn. Symbol přeškrtnuté popelnice na zařízení, obalu nebo k němu

připojených dokumentech znamená, že výrobek nesmí být likvidován s jiným odpadem pod pokutou.

Použité vybavení může obsahovat látky, které mají toxické a karcinogenní vlastnosti, jsou nebezpečné pro lidské zdraví a

životy a mohou také kontaminovat půdu a podzemní vody. Takto označené produkty

výžadují zvláštní formu zpracování, zejména obnovu, recyklaci a/nebo likvidaci. Informace o sběrných/odkládacích místech poskytují místní úřady, společnosti zabývající se likvidací odpadu

nebo prodejci takového zařízení. Použité zařízení může být také vráceno prodávajícímu, pokud

nákup nového výrobku nepřesáhne množství zakoupeného nového zařízení stejného typu.

Každá domácnost hraje důležitou roli v řetězci zpětného získávání druhotných surovin, potažmo recyklace použitých zařízení. Vhodné chování

formuje vhodné postoje k zachování obecného dobra, kterým je přirozené prostředí. Vše

üvedená pravidla platí pro Evropskou unii.

#### FUNKČNÍ VLASTNOSTI

Produkt je vybaven senzorem pohybu a soumraku (platí pro model s katalogovým číslem 317667). Senzor má nastavení „LUX“ – intenzita světla, při které se má senzor aktivovat; „TIME“ – doba svícení lampy po detekci pohybu.

#### ZÁRUKA

Záruka je platná v souladu s platnými předpisy, pokud je předložen doklad o koupi. Abychom zjistili co nejlepší využití našich produktů, prodoužili jsme záruku na 3 let. Záruka je platná pouze v případě, že je výrobek instalován, používán a udržován v souladu s pokyny v uživatelské příručce. Mechanické poškození mimo kontrolu výrobce/dodavatele (jako jsou trhliny, oděry, řezné rány, praskliny nebo jiné poškození způsobené například pádem nebo nárazem) není kryto zárukou.

#### - DE -

#### VERWENDUNG / ANWENDUNG

Das Produkt ist für den Hausgebrauch und allgemeine Zwecke bestimmt. Für den Einsatz im Innen- und Außenbereich.

#### INSTALLATION UND SICHERHEIT

Lesen Sie vor der Montage die Anleitung. Die Montage sollte von einer Person durchgeführt werden, welche die erforderliche Befugnis hat. Alle Tätigkeiten sind bei abgeschalteter Energieversorgung durchzuführen. Besondere Vorsicht ist zu wahren. Montageschema: s. Zeichnungen. Vor der Inbetriebnahme muss die ordnungsgemäße mechanische Befestigung und der elektrische Anschluss geprüft werden. Das Produkt kann an ein Elektrizitätsnetz angeschlossen werden, das die gesetzlich festgelegten Energiestandards erfüllt. Verwenden Sie richtig ausgewählte Durchmesser von Stromkabeln und deren Typ.

Das Gerät und sein Zubehör sind kein Spielzeug. Geben Sie nie nicht an kleine Kinder zum Spielen weiter, da diese sich selbst oder anderen schaden oder das Gerät beschädigen könnten. Das Gerät sowie alle seine Teile und Zubehörteile sollten außerhalb der Reichweite von kleinen Kindern aufbewahrt werden. Die Nichtbeachtung der Empfehlungen der vorliegenden Hinweise kann u.a. zu Bränden, Verbrennungen, Stromschlägen, physischen Verletzungen und anderen materiellen und immateriellen Schäden führen.

Berühren Sie das Produkt oder die Stromkabel niemals mit nassen Händen. Wenn das Kabel oder andere elektrische Komponenten beschädigt sind, trennen Sie das Produkt sofort von der Stromversorgung und wenden Sie sich an einen qualifizierten Elektriker. Die Verwendung eines beschädigten oder unvollständigen Produkts ist nicht zulässig. Installieren Sie die Beleuchtung an einem stabilen Ort, um ein Umkippen, Herunterfallen oder Lösen zu vermeiden. Stellen Sie sicher, dass die Befestigungselemente richtig festgezogen sind.

Installieren Sie die Beleuchtung entfernt von Wasserquellen wie Springbrunnen, Pools oder Stauseen, um das Risiko eines Kurzschlusses zu minimieren.

Stellen Sie sicher, dass die Deckenstruktur (oder ein anderer Montageort) stabil genug ist, um das Gewicht der Lampe zu tragen.

Verwenden Sie nur Glühbirnen, deren Leistung die vom Hersteller empfohlene Maximalleistung nicht überschreitet.

Die mitgelieferten Dübel und Schrauben zur Befestigung der Leuchte sind für den Einsatz auf

festem Untergrund (Beton, Vollziegel)

vorgesehen. Benutzen Sie zur Befestigung der Lampe immer für den Untergrund geeignete Befestigungsmittel.

Montieren Sie das Produkt nicht in einer Vertiefung oder an einem Ort, an dem sich Wasser ansammeln kann. Nur auf hartem Untergrund (Beton, Pflastersteine etc.) installieren.

Bedecken Sie den Lampensockel nicht mit Sand, Erde, Rinde, Steingut usw. Die Leuchte muss eine freie Luftzirkulation zwischen Sockel und Boden gewährleisten.

Nehmen Sie keine Veränderungen am Produkt vor. Dadurch erlischt die Garantie und es können Gesundheitsrisiken wie Stromschläge entstehen.

#### BETRIEBSHINWEISE / WARTUNG

Führen Sie Wartungsarbeiten bei abgeschalteter Stromversorgung durch, nachdem das Produkt abgekühlt ist. Regelmäßig reinigen. Verwenden Sie keine chemischen Reinigungsmittel.

Überprüfen Sie das Produkt regelmäßig auf Beschädigungen. Decken Sie das Produkt nicht ab. Sorgen Sie für freien Luftzugang. Das Produkt kann sich auf erhöhte Temperaturen erhitzen. Betreiben Sie das Produkt nur mit seiner Nennspannung oder innerhalb des angegebenen Spannungsbereichs.

Tragen Sie bei der Montage und Wartung Schutzhandschuhe, um Schnitte an möglichen scharfen Kanten oder beschädigten Bauteilen zu vermeiden.

#### UMWELTSCHUTZ \*

Achten Sie auf Sauberkeit und die Umwelt. Verpackungsmüll sollte getrennt werden. Das Symbol einer durchgestrichenen Mülltonne auf Geräten, Verpackungen oder daran angebrachten Dokumenten bedeutet, dass das Produkt bei drohender Geldbuße nicht zusammen mit anderem Abfall entsorgt werden darf. Altgeräte können Stoffe enthalten, die toxisch und krebsregend sind, eine Gefahr für die menschliche Gesundheit und das Leben darstellen und außerdem Boden und Grundwasser verunreinigen können. Derart gekennzeichnete Produkte bedürfen einer besonderen Behandlung, insbesondere einer Rückgewinnung, Wiederverwertung und/oder Entsorgung. Informationen zu Sammel-/Rückgabestellen erhalten Sie bei Ihren Kommunen, Entsorgungsunternehmen oder Händlern entsprechender Geräte. Eine Rückgabe gebrauchter Geräte an den Verkäufer ist ebenfalls möglich, sofern der Kauf eines Neugerätes die Menge des Kaufs eines Neugerätes gleichen Typs nicht übersteigt. Jeder Haushalt spielt in der Kette der Sekundärrohstoffgewinnung und damit der Wiederverwertung von Altgeräten eine wichtige Rolle.

Angemessenes Verhalten trägt entsprechende Einstellungen zum Erhalt des Gemeinuts, nämlich der natürlichen Umwelt. Die oben genannten Regeln gelten für die Europäische Union.

#### FUNKTIONELLE MERKMALE

Das Produkt ist mit einem Bewegungs- und Dämmerungssensor ausgestattet (gilt für das Modell mit der Katalognummer 317667). Der Sensor verfügt über eine „LUX“-Einstellung – die Lichtintensität, bei der der Sensor aktiviert werden soll; „TIME“ – wie lange die Lampe nach Bewegungserkennung leuchten soll.

#### GARANTIE

Die Garantie gilt nach den geltenden Bestimmungen, sofern der Kaufbeleg vorgelegt wird. Um Ihnen den bestmöglichen Nutzen aus unseren Produkten zu gewährleisten, haben wir

die Garantie auf 3 Jahre verlängert. Die Garantie ist nur gültig, wenn das Produkt entsprechend den Anweisungen im Benutzerhandbuch installiert, verwendet und gewartet wird. Mechanische Schäden, die außerhalb der Kontrolle des Herstellers/Lieferanten liegen (wie Risse, Abschürfungen, Schnitte, Sprünge oder andere Schäden, die beispielsweise durch einen Sturz oder Aufprall entstehen), sind nicht von der Garantie abgedeckt.

#### - EE - EESMÄRK / RAKENDUS

Toode on mõeldud koduseks ja üldotstarbeliseks kasutamiseks. Kasutage sise- või välitingimustes.

#### PAIGALDAMINE JA OHUTUS

Enne kokkupanemise tööde asumist tutvu kasutamisejuhendiga. Monteerimistööd peab sooritama vastavaid kvalifikatsioone omav isik. Igasugu tehinguid sooritada väljalülitatud toitevoolu korral. Tuleb säilitada eriliselt ettevaatlikkuse vahendil. Monteerimise skeem: vaata illustatsiooni. Enne esimest kasutamist tuleb ülekontrollida seade õigepärast mehaanilist kinnitust ja elektrilist ühendust.

Seade võib olla ühendatud tootlustus energiarvõrguga, mis täidab seaduse poolt ettenähtud energia kvaliteedi normid. Kasutage õigesti valitud läbimõõduga toitejuhtmeid ja nende tüüpi.

Seade ja selle tarvikud ei ole mänguasjad. Ärge andke neid väikestele lastele mängimiseks, kuna need võivad ennast või teisi kahjustada või seadet kahjustada. Seade, kõik selle osad ja tarvikud tuleb hoida väikelaste kättesaamatus kohas. Käesoleva käsiraamatu toodud soovitusete eiramine, võivad põhjustada näiteks tulekahju, põletushaavu, elektrilööki, füüsilisi vigastusi ja muud kahjustusi nii materiaalseid ja immateriaalseid.

Ärge kunagi puudutage toodet ega elektrijuhtmeid märgade kätega. Kui juhe või muud elektrilised komponendid on kahjustatud, ühendage toode viivitamatult vooluvõrgust lahti ja võtke ühendust kvalifitseeritud elektrikuga. Kahjustatud või mittekomplekse toote kasutamine on vastuvõetamatu. Paigaldage valgustus stabiilsele kohtale, et vältida ümberkukkumist, kukkumist või lahitlekut. Veenduge, et kinnitused on korralikult pingutatud.

Paigaldage valgustus veeallikatest, nagu pürskaeuud, basseinid või veehoidlad, eemale, et minimeerida elektrilühüste ohtu. Veenduge, et lae konstruktsioon (või muu paigalduskoht) on piisavalt tugev, et lambi raskust taluda.

Kasutage ainult selliseid lampipirne, mis ei ületa tootja soovitatud maksimaalset võimsust.

Kaasas olevad tüübid ja kruvid lambi paigaldamiseks on mõeldud täisstruktuuriga pindadele (betoon, täistellis). Kasutage lambi kinnitamiseks alati pinnaga sobivaid kinnitustüpe.

Ärge paigaldage toodet süvendisse või kohtale, kus võib koguneda. Paigaldada ainult kõvale pinnale (betoon, sillutuskiht jne).

Ärge katke lambi alust liiva, pinnase, koore, kivikeramika jms. Valgustil peab olema vaba õhuringlus aluse ja maapinna vahel.

Ärge tehke tootele mingeid muudatusi. See tühistab garantii ja tekitab terviseriske, näiteks elektrilöögi.

EKSPLOATATSIOONILISED / HOOLDUS  
SOOVITUSED

Pärist toote jahtumist tehke hooldust lahti ühendatud toiteallikaga. Puhastage regulaarselt. Ärge kasutage keemilisi puhastusvahendeid. Kontrollige toodet regulaarselt kahjustuste suhtes. Ärge katke toodet. Tagada vaba juurdepääs õhule. Toodes võib kuumeneda kõrgendatud temperatuurini. Kasutage toodet ainult selle nimipingel või määratud pingevahemikus.

Kasutage paigaldamise ja hoolduse ajal kaitsekindaid, et vältida löikeid võimalikele teravatele servadele või kahjustatud komponentidele.

#### **KESKONNAKAITSE \***

Hoolitse puhtuse ja keskkonna eest. Pakendijäätmeks tuleks liigitada. Lähikriipsutatud ratastega prügikasti sümbol seadmel, pakendil või selle lisatud dokumentidel tähendab, et toodet ei tohi travhiga koos muude jäämetega visata. Kasutatud seadmed võivad sisaldada mürgiste ja kantserogeensete omadustega aineid, mis on ohtlikud inimeste tervisele ja elule ning võivad saastada ka pinnast ja põhjaveid. Sellisel määrisutatud tooted vajavad erilist töötlemisviisi, eelkõige taaskasutamist, ringlussevõttu ja/või kõrvaldamist. Teavet kogumis-/väljaandmisohutade kohta annavad kohalikud omavalitsused, jäätmekäitlusettevõtteid või selliste seadmete jaemüüjad. Kasutatud seadmeid võib müüjale tagastada ka juhul, kui uue toote ost ei ületa ostetud sama tüüpi uue seadmete kogust. Iga majapidamine müüge ohtlik rolli teesime toormete taaskasutamise ja seega ka kasutatud seadmete taaskasutamise ahelas. Sobiv käitumine kujundab sobivaid hoiakuid ühise hüve, milleks on looduskeskkond, säilitamiseks. Üaltoodud reeglid kehtivad Euroopa Liidus.

#### **FUNKTIONAALSED OMADUSED**

Toode on varustatud liikumis- ja hämaraanduriga (kehiti mudelile katalooginumbriaga 317667). Anduril on reguleerimisfunktsioon "LUX" – valgustugevus, mille juures andur aktiveeritakse; ja "TIME" – kui kuu lamp pärist liikumise tuuastमित põleb.

#### **GARANTII**

Ostutõendi esitamisel kehtib garantii vastavalt kehtivatele eeskirjadele. Meie toodete parima võimaliku kasutamise tagamiseks oleme pikendanud garantiid 3 aastani. Garantii kehtib ainult juhul, kui toode on paigaldatud, kasutatud ja hooldatud vastavalt kasutusjuhendis toodud juhistele. Tootja/tarnija kontrolli alt väljas olevad mehaanilised kahjustused (näiteks rebendid, hõõrdumised, löiked, praod või muud kahjustused, mis on tekkinud näiteks kukkumise või löögi tagajärjel) ei kuulu garantii alla.

#### **- FI -**

#### **TARBOITUKSET / SOVELLUTUKSET**

Tuote on tarkoitettu kotitalous- ja yleiskäyttöön. Käytä sisällä tai ulkona.

#### **ASENNUS JA TURVALLISUUS**

Lue alla olevat ohjeet ennen asennuksen aloittamista. Ainoastaan asianmukaisesti valtuutetun henkilön pitäisi suorittaa asennuksen. Kaikkia toimenpiteitä on suoritettava virran ollessa katkaistuna. On toimitettava erittäin varovasti. Asennuskaava: katso kuvat. Ennen käyttöönottoa varmista, että kiinnitys ja sähköliitäntä on suoritettu oikein. Tuotetta on kytkettävä ainoastaan sellaiseen sähköverkkoon, joka täyttää laissa määrättyjä sähköstandardeja. Käytä oikein valittuja virtakaapaleiden halkaisijat ja niiden tyypit. Laitte ja sen lisävarusteet eivät ole leluja. Älä anna niitä pienten lasten leikkiä, sillä ne voivat

vahingoittaa itseään tai muita tai vahingoittaa laitetta. Laitte, kaikki sen osat ja lisävarusteet tulevat säilyttää poissa pienten lasten ulottuvilta. Tämän käyttöohjeen määräyksien laiminlyönti voi aiheuttaa esim. tulipalon, palovamman, sähköiskun, loukkaantumisen sekä muita aineellisia ja aineettomia vahinkoja.

Älä koskaan kosketa tuotetta tai sähköjohtoja märin käsin. Jos johto tai muut sähkökomponentit ovat vaurioituneet, irrota tuote välittömästi virtalähteestä ja ota yhteyttä pätevään sähköasentajaan. Ei ole hyväksyttävää käyttää vaurioitunutta tai epätäydellistä tuotetta.

Asenna valaistus vakaaseen paikkaan välttääksesi kaatumisen, putoamisen tai irtoamisen. Varmista, että kiinnikkeet on kiristetty kunnolla. Asenna valaistus etäälle vesilähteistä, kuten suihkulähteistä, uima-altaista tai vesialtaista sähkökooskuskujen riskin minimoimiseksi.

Varmista, että kattorakenne (tai muu asennuspaikka) on riittävän vahva kantamaan lampun painon.

Käytä vain hehkulamppuja, jotka eivät ylitä valmistajan suosittelemaa enimmäistehoa. Mukana tulevat tapit ja ruuvit lampun kiinnitystä varten on tarkoitettu kiinteärakenteisille pinnolle (betoni, massiivitiili). Käytä aina pintaan sopivia kiinnikkeitä lampun kiinnittämiseen. Älä asenna tuotetta syvennykseen tai paikkaan, johon voi kerääntyä vettä. Asenna vain kovalle alustalle (betoni, päällystekivet jne.). Älä peitä lampun alustaa hiekkalla, mullalla, kuorella, kivitaravalla tms. Valaisimessa on oltava vapaa ilmankiertöalustan ja maan välillä.

Älä tee tuotteeseen mitään muutoksia. Tämä mitätöi takuun ja aiheuttaa turvusriskkejä, kuten sähköiskun.

#### **KÄYTTÖSUOSITUKSET / HUOLTO**

Suorita huolto katkaistuna virtalähteestä, kun tuote on jäähtynyt. Puhdista säännöllisesti. Älä käytä kemiallisia puhdistusaineita. Tarkista tuote säännöllisesti vaurioiden varalta. Älä peitä tuotetta. Varmista ilman vapaa pääsy. Tuote voi kuumentua korkeisiin lämpötiloihin. Käytä tuotetta vain sen nimellisjännitteellä tai määritytllä jännitealueella. Käytä suojakäsineitä asennuksen ja huollon aikana välttääksesi viiltoja mahdollisiin teräviin reunoihin tai vaurioituneisiin osiin.

#### **YMPÄRISTÖSUOJELU \***

Huolehdi siisteydestä ja ympäristöstä. Pakkausjätteet tulee lajitella. Laitteessa, pakkausksessa tai siihen liitetyissä asiakirjoissa oleva ylivuivatun roskakorin symboli tarkoittaa, että tuotetta ei saa hävittää muiden jätteiden mukana sakolla. Käytetyt laitteet voivat sisältää aineita, joilla on myrkyllisiä ja syöpää aiheuttavia ominaisuuksia, jotka ovat vaarallisia ihmisten terveydelle ja hengelle ja voivat myös saastuttaa maaperää ja pohjaveitä. Näin merkityt tuotteet vaativat erityisen käsittelytavan, erityisesti talteenoton, kierrätyksen ja/tai hävittämisen. Paikalliset viranomaiset, jätehuoltoyritykset tai tällaisten laitteiden jälleennyjät antavat tietoa keräys-/palautuspisteistä. Myös käytetyt laitteet voidaan palauttaa myyjälle, jos uuden tuotteen hankinta ei ylitä samantyyppisten uusien ostettujen laitteiden määrää. Jokaisella kotitaloudella on tärkeä rooli usioraaka-aineden talteenotoketussa ja sitä kautta käytettyjen laitteiden kierrätyksessä.

Asianmukainen käyttäytyminen muoava asianmukaisia asenteita yhteisen hyvän eli luonnonympäristön säilyttämiseen. Yllä olevat säännöt koskevat Euroopan unionia.

#### **TOIMINNALLISET OMINAISUUDET**

Tuotteessa on liike- ja hämätunnistin (koskee mallia, jonka tuotenumero on 317667). Tunnistimessa on "LUX"-säätö – valon voimakkuus, jolla tunnistin aktivoituu – ja "TIME" – aika, jonka kuluttua lamppu palaa liikkeen havaitsemisen jälkeen.

#### **TAKUU**

Takuu on voimassa sovellettavien määräysten mukaisesti, mikäli ostokuitti esitään. Varmistaaksemme, että saat tuotteidemme parhaan mahdollisen käytön, olemme pidennäneet takuun 3 vuoteen. Takuu on voimassa vain, jos tuote on asennettu, käyty ja huollettu käyttöohjeen ohjeiden mukaisesti. Valmistajan/toimittajan vaikutusmahdollisuuksien ulkopuolella olevat mekaaniset vauriot (kuten repeämät, hankaumat, viillot, halkeamat tai muut esimerkiksi putoamisesta tai iskusta johtuvat vauriot) eivät kuulu takuun piiriin.

#### **- GB -**

#### **INTENDED USE / APPLICATION**

The product is intended for use in households and for general purposes. Use indoors or outdoors.

#### **INSTALLATION AND SAFETY**

Read the manual before mounting. **Mounting should be performed by an appropriately qualified person. Any activities to be done with disconnected power supply.** Exercise particular caution. Mounting diagram: see pictures. Check for proper mechanical fastening and connection to electrical power prior to first use. The product can be connected to a supply network which meets energy quality standards as prescribed by law. Use appropriate diameters of the power leads.

The device and its accessories are not toys. Do not give them to small children to play with, as they may harm themselves or others or damage the device. The device, all its parts and accessories should be kept out of the reach of small children.

Failure to follow these instructions may result in e.g. fire, burns, electrical shock, physical injury and other material and non-material damage. Never touch the product or electrical cords with wet hands. If the cord or other electrical components are damaged, immediately disconnect the product from the power supply and contact a qualified electrician. It is not allowed to use a damaged or incomplete product.

Install the lighting in a stable place to avoid tipping, falling or loosening. Make sure that the fasteners are properly tightened.

Install the lighting in a place away from water sources such as fountains, pools or water tanks to minimize the risk of electrical short circuits. Make sure the ceiling structure (or other mounting location) is strong enough to support the weight of the lamp.

Only use light bulbs that do not exceed the manufacturer's recommended maximum wattage.

The included plugs and screws for mounting the lamp are designed for solid-structured surfaces (concrete, solid brick). Always use fasteners suitable for the surface to mount the lamp.

Do not mount the product in a depression or in a place where water may collect. Only mount on a solid surface (concrete, paving stones, etc.). Do not cover the base of the lamp with sand, soil, bark, stoneware, etc. The fixture must have free air flow between the base and the surface. Do not make any modifications to the product. This will void the warranty and create potential

health risks, such as electric shock.

#### USAGE GUIDELINES / MAINTENANCE

Perform maintenance with the power supply disconnected after the product has cooled down. Clean regularly. Do not use chemical cleaning agents. Regularly check the product for damage. Do not cover the product. Provide free access to air. The product can heat up to an elevated temperature. Only supply the product with the rated voltage or the range of specified voltages. Use protective gloves during installation and maintenance to avoid cuts on any sharp edges or damaged elements.

#### ENVIRONMENTAL PROTECTION \*

Take care of cleanliness and the environment. Packaging waste should be segregated. The crossed-out waste bin symbol placed on equipment, packaging or documents attached to it means that the product must not be disposed of with other waste under penalty of a fine. Used equipment may contain substances with toxic and carcinogenic properties, hazardous to human health and life, and also contaminating soil and groundwater. Products marked in this way require a special form of processing, in particular recovery, recycling and/or disposal. Information on collection/collection points is provided by local authorities, waste disposal companies or sellers of such equipment. Used equipment can also be returned to the seller, in the case of purchasing a new product in an amount not greater than the new equipment of the same type purchased. Every household plays an important role in the chain of recovery of secondary raw materials, and consequently recycling used equipment. Appropriate behavior shapes appropriate attitudes towards preserving the common good, which is the natural environment. The above principles apply to the area of the European Union.

#### FUNCTIONAL FEATURES

The product is equipped with a motion and twilight sensor (applies to model with catalog number 317667). The sensor has a "LUX" adjuster - the light intensity at which the sensor is to be activated; "TIME" - how long the lamp is to light after detecting movement.

#### WARRANTY

The warranty is valid in accordance with applicable regulations, provided that proof of purchase is presented. In order to provide you with the best possible use of our products, we have extended the warranty to 3 years. The condition for applying the warranty is the installation, use and maintenance of the product in accordance with the recommendations written in the user manual. Mechanical damage beyond the control of the manufacturer/supplier (such as tears, abrasions, cuts, cracks or other damage resulting from, for example, a fall or impact) is not covered by the warranty.

#### - HR -

#### NAMENA / UPOTREBA

Proizvod je namijenjen za uporabu u kućanstvu i za opće namjene. Koristite u zatvorenom ili na otvorenom.

#### INSTALACIJA I SIGURNOST

Pre početka montaže pročitajte uputstvo.

**Montažu po mogućnosti mora da vrši stručno lice. Sve radnje obavljajte nakon isključenja napajanja.** Sačuvajte posebno opreznost. Šema montaže: gledajte slike. Pre prvog puštanja u rad provjerite je li proizvod montiran i priključen na struju na pravilan način. Montirajte može biti priključen na napojnu mrežu koja zadovoljava zakonski određene standarde za kvalitet

električne energije. Koristite pravilno odabrane promjere energetskih kabela i njihovu vrstu. Uredaj i njegova dodatna oprema nisu igračke. Nemojte ih davati maloj djeci da se s njima igraju jer mogu ozlijediti sebe ili druge ili oštetiti uređaj. Uredaj, sve njegove dijelove i dodatke treba držati izvan dohvata male djece. Neprikladna upotreba toga uputstva može dovesti do požara, opekotine, udara struje, telesne povrede, te druge materijalne i nematerijalne štete.

Nikada ne dirajte proizvod ili električne kablove mokrim rukama. Ako su kabel ili druge električne komponente oštećene, odmah isključite proizvod iz napajanja i obratite se kvalificiranom električaru. Neprihvatljivo je koristiti oštećen ili neoptun proizvod. Postavite rasvjetu na stabilno mjesto kako biste izbjegli prevrtanje, pad ili olabavljanje. Provjerite jesu li pričvršni elementi dobro zategnuti.

Postavite rasvjetu dalje od izvora vode kao što su fontane, bazeni ili rezervoari kako biste smanjili rizik od kratkog spoja.

Provjerite je li stropna konstrukcija (ili drugo mjesto za montažu) dovoljno jaka da izdrži težinu svjetiljke.

Koristite samo žarulje koje ne prelaze maksimalnu snagu koju preporučuje proizvođač. Priloženi tipli i vijci za montažu svjetiljke namijenjeni su površinama čvrste strukture (beton, puna cigla). Za pričvršćivanje svjetiljke uvijek koristite spojnice prikladne za površinu. Nemojte montirati proizvod u udubljenje ili na mjesto gdje se može nakupljati voda. Montirajte samo na tvrdi podlogu (beton, ploččavanje, itd.).

Nemojte pokrivati postojlje svjetiljke pijeskom, zemljom, korom, kamenim posuđem itd. Uredaj mora imati slobodnu cirkulaciju zraka između postolja i tla.

Ne vršite nikakve preinake na proizvodu. To će poništiti jamstvo i stvoriti potencijalne zdravstvene rizike, poput strujnog udara.

#### PREPORUKE U VEZI EKSPLOATACIJE / KONTROVANJE

Izvršite održavanje s isključenim napajanjem nakon što se proizvod ohladi. Čistite redovito. Nemojte koristiti kemijska sredstva za čišćenje. Redovito provjeravajte ima li na proizvodu oštećenja. Nemojte prekrivati proizvod. Osigurajte slobodan pristup zraku. Proizvod se može zagrijati do povišenih temperatura. Proizvod koristite samo pri nazivnom naponu ili unutar navedenog raspona napona. Koristite zaštitne rukavice tijekom postavljanja i održavanja kako biste izbjegli posjekotine na mogućim oštrim rubovima ili oštećene komponente.

#### ZAŠTITA ŽIVOTNE SREDINE \*

Brinite o čistoći i okolišu. Ambalažni otpad treba odvajati. Simbol prekrizane kante za smeće na opremi, pakiranju ili dokumentima koji su u nju pričvršćeni znači da se proizvod ne smije odlagati s drugim otpadom pod prijetnjom novčane kazne. Rabljena oprema može sadržavati tvari koje imaju toksična i kancerogena svojstva, opasne su za zdravlje i život ljudi, a također mogu onečistiti tlo i podzemne vode. Tako označeni proizvodi zahtijevaju poseban oblik obrade, posebice oporabu, recikliranje i/ili zbrinjavanje. Informacije o mjestima za prikupljanje/isporku pružaju lokalne vlasti, tvrtke za zbrinjavanje otpada ili trgovci takvom opremom. Rabljena oprema također se može vratiti prodavatelju ako kupnja novog proizvoda ne premašuje količinu kupljene nove opreme iste vrste. Svako kućanstvo ima važnu ulogu u

lanu oporabe sekundarnih sirovina, a time i recikliranja rabljene opreme. Primjerenim ponajmanje oblikuju se primjereni stavovi prema očuvanju općeg dobra, a to je prirodni okoliš. Gore navedena pravila vrijede za Europsku uniju.

#### FUNCTIONALNE OSOBINE

Proizvod je opremljen senzorom pokreta i sumraka (odnosi se na model s katalogskim brojem 317667). Senzor ima podešavanje "LUX" - intenzitet svjetlosti pri kojem se senzor aktivira; "TIME" - koliko dugo lampa svjetli nakon detekcije pokreta.

#### JAMČITI

Jamstvo vrijedi u skladu s važećim propisima uz predočenje dokaza o kupnji. Kako bismo osigurali da naše proizvode iskoristite na najbolji mogući način, prodžili smo jamstvo na 3 godina. Jamstvo vrijedi samo ako je proizvod instaliran, korišten i održavan u skladu s uputama u korisničkom priručniku. Mehanička oštećenja izvan kontrole proizvođača/dobavljača (poput poderotina, ogrebotina, posjekotina, pukotina ili drugih oštećenja nastalih, na primjer, padom ili udarcem) nisu pokrivena jamstvom.

#### - HU -

#### RENDELLETÉS / ALKALMAZÁS

A termék háztartási és általános használatra szánták. Használja beltéren vagy kültéren.

#### TELEPÍTÉS ÉS BIZTONSÁG

A szerelés előtt olvassa el a szerelési útmutatót.

**A szerelést csak az erre jogosult személy végezheti. A szerelés valamennyi lépését**

**kikapsolt áram mellett kell végezni!** A szerelés

különös óvatosságot igényel! Telepítési leírás: lásd: ábrák. Az első használat előtt ellenőrizze a mechanikus rögzítés és az elektromos összekötés megfelelősségét. A termék kapcsolható a jogszabályban meghatározott minőségi követelményeknek megfelelő áramhálózatához. Használaton megfelelően kiválasztott átmérőjű tápkábeleket és azok típusát.

A készülék és tartozékai nem játékok. Ne adja kisgyermeknek játszani velük, mert kárt tehetnek magukban vagy másokban, illetve károsíthatják a készüléket. A készüléket, annak minden alkatrészét és tartozékát kisgyermek elől elzárva kell tartani.

A jelen útmutató figyelman kívül hagyása a tűz, áramütés, égés, testi sérülés és egyéb anyagi és nem anyagi kár veszélyével járhat.

Soha ne érintse meg a terméket vagy az elektromos vezetékeket nedves kézzel. Ha a kábel vagy más elektromos alkatrészek megsérülnek, azonnal húzza ki a terméket az elektromos hálózathoz, és forduljon szakképzett villanyszerelőhöz. Sérült vagy hiányos termék használata elfogadhatatlan.

Szerelje fel a világítást egy stabil helyre, hogy elkerülje a felborulást, leesést vagy kiluzulást. Győződjön meg arról, hogy a rögzítőelemek megfelelően meg vannak húzva.

A világítást vízforrásoktól, például szőkőkutaktól, medencéktől vagy víztározóktól távol helyezze el, hogy minimalizálja az elektromos rövidzárlat kockázatát.

Győződjön meg arról, hogy a mennyezeti szerkezet (vagy más rögzítési hely) elég erős ahhoz, hogy elbírja a lámpa súlyát. Csak olyan izott használjon, amely nem haladja meg a gyártó által ajánlott maximális teljesítményt.

A mellékelt tiplék és csavarok a lámpa rögzítéséhez tömör szerkezetű felületekre (beton, tömör tégl) valók. A lámpa rögzítéséhez mindig a felületnek megfelelő rögzítőelemeket

használon.

Ne szerelje fel a terméket mélyedésbe vagy olyan helyre, ahol víz felhalmozódhat. Csak kemény felületre (beton, térkő stb.) szerelje fel. Ne takarja be a lámpa alját homokkal, földdel, kereggel, köaggyal stb. A lámpatestnek szabad levegőáramlást kell biztosítania az alap és a talaj között.

Ne végezzen semmilyen módosítást a terméken. Ez érvényteleníti a garanciát, és egészségügyi kockázatokat, például áramütést okozhat.

#### **HASZNÁLATI JAVASLATOK / KARBANTARTÁS**

A karbantartás a termék lehdésé után lekapszó tápfeszültség mellett végezze.

Tisztítsa rendszeresen. Ne használjon vegyi tisztítószereket. Rendszeresen ellenőrizze a terméket, hogy nem sérült-e. Ne takarja le a terméket. Biztosítsa a levegő szabad hozzáférését. A termék magas hőmérsékletre felmelegedhet. A terméket csak a névleges feszültségen vagy a megadott feszültségartományon belül használja.

Használjon védőkesztyűt a telepítés és a karbantartás során, hogy elkerülje az esetleges éles szélek vagy sérült alkatrészek vágásait.

#### **KÖRNYEZETVÉDELLEM \***

Ügyeljen a tisztaságra és a környezetre. A csomagolási hulladékok elkülöníteni kell. Az áthúzott keresek kuka szimbólum a berendezésen, a csomagoláson vagy a hozzá csatolt dokumentumokon azt jelenti, hogy a termék pénzüntetéssel tilos más hulladékkal együtt kidobni. A használt berendezések mérgező és rákkeltő tulajdonságokkal rendelkező anyagokat tartalmazhatnak, amelyek veszélyesek az emberi egészségre és az életre, valamint szennyezhetik a talajt és a talajvizet. Az így megjelölt termékek speciális feldolgozási formát igényelnek, különösen hasznosítást, újrahasznosítást és/vagy ártalmatlanítást. A begyűjtési/leadási helyekre vonatkozó információkat a helyi hatóságok, hulladékártalmatlanító cégek vagy az ilyen berendezések kiskereskedői adják. A használt berendezéseket is vissza lehet küldeni az eladónak, ha az új termék vásárlása nem haladja meg a vásárolt azonos típusú új berendezések mennyiségét. Minden háztartás fontos szerepet játszik a másodlagos nyersanyagok visszanyerésének láncában, így a használt berendezések újrahasznosításában. A megfelelő magatartás megfelelő attitűdöket alakít ki a köző, a természeti környezet megőrzéséhez. A fenti szabályok az Európai Unióra vonatkoznak.

#### **FUNKCIÓS JELLEMZŐK**

A termék mozgás- és alkonyérzékölővel van felszerelve (a 317667 katalógusszámú modellre vonatkozik). Az érzékelő rendelkezik „LUX” beállítással – az a fényerősség, amelynél az érzékelő aktiválódik; „TIME” beállítással – azzal, hogy mennyi ideig világítson a lámpa a mozgás érzékelése után.

#### **GARANCIA**

A jótállás a vonatkozó előírások szerint érvényes, amennyiben bemutatják a vásárlást igazoló bizonylatot. Annak érdekében, hogy termékeinket a lehető legjobban használhassa, a garanciát 3 évre meghosszabbítottuk. A garancia csak akkor érvényes, ha a termékét a használt útmutatóban leírtak szerint telepítik, használják és karbantartják. A gyártó/szállító ellenőrzésén kívül eső mechanikai sérülések (például szakadások, horzsolások, vágások, repedések vagy egyéb, például esésből vagy ütésből eredő sérülések) nem tartoznak a garancia hatálya alá.

-IT-

#### **DESTINAZIONE / USO**

Il prodotto è destinato all'uso domestico e generico. Da utilizzare all'interno o all'esterno.

#### **INSTALLAZIONE E SICUREZZA**

Prima di procedere con l'assemblaggio si prega di consultare le istruzioni. **L'assemblaggio deve essere effettuato da una persona con appropriata competenza. Eseguire qualsiasi operazione con l'alimentazione disinserrita.** È necessario adottare particolare cautela. Schema di assemblaggio: vedi illustrazioni. Prima del primo utilizzo, occorre accertarsi che il fissaggio meccanico e il cablaggio elettrico siano corretti. Il prodotto può essere collegato ad una rete d'alimentazione che soddisfi gli standard di qualità energetici definiti dalla legislazione. Utilizzare i diametri dei cavi di alimentazione opportunamente selezionati e il loro tipo. L'apparecchio e i suoi accessori non sono giocattoli. Non lasciarli giocare con i bambini piccoli, poiché potrebbero danneggiare se stessi o gli altri o danneggiare il dispositivo. L'apparecchio, tutte le sue parti e gli accessori devono essere tenuti fuori dalla portata dei bambini piccoli.

Non attendendosi alle raccomandazioni di queste istruzioni si possono provocare, ad esempio, incendi, scottature, scosse elettriche, lesioni fisiche e altri danni materiali e immateriali. Non toccare mai il prodotto o i cavi elettrici con le mani bagnate. Se il cavo o altri componenti elettrici risultano danneggiati, scollegare immediatamente il prodotto dalla rete elettrica e contattare un elettricista qualificato. Non è accettabile utilizzare un prodotto danneggiato o incompleto.

Installare l'illuminazione in un luogo stabile per evitare che si ribalti, cada o si allenti. Assicurarsi che gli elementi di fissaggio siano serrati correttamente.

Installare l'illuminazione lontano da fonti d'acqua come fontane, piscine o bacini idrici per ridurre al minimo il rischio di cortocircuiti elettrici.

Assicurarsi che la struttura del soffitto (o altro luogo di montaggio) sia sufficientemente robusta da sostenere il peso della lampada. Utilizzare solo lampadine che non superino la potenza massima consigliata dal produttore. I tasselli e le viti in dotazione per il montaggio della lampada sono pensati per superfici solide (calcestruzzo, mattoni pieni). Per fissare la lampada utilizzare sempre elementi di fissaggio adatti alla superficie.

Non montare il prodotto in una depressione o in un luogo in cui potrebbe accumularsi acqua. Installare solo su una superficie dura (cemento, lastricato, ecc.).

Non coprire la base della lampada con sabbia, terra, corteccia, gres, ecc. L'apparecchio deve garantire una libera circolazione dell'aria tra la base e il terreno.

Non apportare modifiche al prodotto. Ciò invaliderà la garanzia e creerà potenziali rischi per la salute, come scosse elettriche.

#### **RACCOMANDAZIONI D'USO E MANUTENZIONE**

Eseguire la manutenzione con l'alimentazione scollegata dopo che il prodotto si è raffreddato. Pulire regolarmente. Non utilizzare detergenti chimici. Controllare regolarmente il prodotto per verificare che non sia danneggiato. Non coprire il prodotto. Garantire il libero accesso all'aria. Il prodotto potrebbe riscaldarsi fino a raggiungere temperature elevate. Utilizzare il prodotto solo alla tensione nominale o entro l'intervallo di tensione specificato. Utilizzare guanti protettivi durante l'installazione

e la manutenzione per evitare tagli su eventuali bordi taglienti o componenti danneggiati.

#### **PROTEZIONE AMBIENTALE \***

Prenditi cura della pulizia e dell'ambiente. I rifiuti di imballaggio devono essere separati. Il simbolo del bidone della spazzatura barrato su un'apparecchiatura, sull'imballaggio o sui documenti ad esse allegati significa che il prodotto non deve essere smaltito insieme ad altri rifiuti, pena una sanzione. Le apparecchiature usate possono contenere sostanze con proprietà tossiche e cancerogene, pericolose per la salute e la vita umana e che possono anche contaminare il suolo e le falde acquifere. I prodotti così contrassegnati richiedono una forma speciale di trattamento, in particolare il recupero, il riciclaggio e/o lo smaltimento. Le informazioni sui punti di raccolta/consegna sono fornite dalle autorità locali, dalle aziende di smaltimento dei rifiuti o dai rivenditori di tali apparecchiature. Anche le attrezzature usate possono essere restituite al venditore se l'acquisto di un nuovo prodotto non supera la quantità di attrezzature nuove dello stesso tipo acquistate. Ogni nucleo familiare svolge un ruolo importante nella catena di recupero delle materie prime secondarie e quindi nel ciclo delle apparecchiature usate. Un comportamento appropriato plasma atteggiamenti appropriati verso la preservazione del bene comune che è l'ambiente naturale. Le norme di cui sopra si applicano all'Unione Europea.

#### **CARATTERISTICHE FUNZIONALI**

Il prodotto è dotato di un sensore di movimento e crepuscolare (valido per il modello con codice catalogo 317667). Il sensore è dotato di una regolazione "LUX", che indica l'intensità luminosa alla quale il sensore deve attivarsi, e "TIME", che indica per quanto tempo la lampada deve rimanere accesa dopo aver rilevato un movimento.

#### **GARANZIA**

La garanzia è valida secondo le normative vigenti, a condizione che venga presentata la prova d'acquisto. Per garantire il miglior utilizzo possibile dei nostri prodotti, abbiamo esteso la garanzia a 3 anni. La garanzia è valida solo se il prodotto viene installato, utilizzato e sottoposto a manutenzione conformemente alle istruzioni riportate nel manuale d'uso. I danni meccanici indipendenti dalla volontà del produttore/fornitore (ad esempio strappi, abrasioni, tagli, crepe o altri danni derivanti, ad esempio, da cadute o urti) non sono coperti dalla garanzia.

#### **- LT -**

#### **PASKIRTIS / TAIKYMAS**

Gamins skirtas naudoti buityje ir bendrosios paskirties. Naudoti patalpose arba lauke.

#### **MONTAVIMAS IR SAUGA**

Prieš pradėdami montuoti susipažink su instrukcija. **Montavimą turi atlikti asmuo turintis atitinkamus įgalingumus. Visi darbai turi būti atliekami atjungus maitinimą.** Būtinus ypatyngas atsargumas. Montavimo schema: žiūrėti iliustracijas. Prieš pirmą naudojimą reikia įsitikinti, kad gamins yra taisyklingai mechaniškai sumontuotas ir tinkamu būdu elektrifkai sujungtas. Gamins gali būti prijungtas prie maitinimo tinklo, kuris atitinka teisės aktais patvirtintus energetinius kokybės standartus. Naudokite tinkamai parinktus maitinimo kabelių skersmenis ir jų tipą. Prietaisas ir jo priedai nėra žaislai. Neduokite jų žaisti mažiems vaikams, nes jie gali pakenkti sau ar kitiems arba sugadinti įrenginį. Prietaisas, visos jo dalys ir priedai turi būti laikomi mažiems

vaikams nepasiekiamoje vietoje.

Nesilaikymas šios instrukcijos nurodymų gali sukelti pvz. gaisrą, nuplykimus, elektros smūgi, fizinius pažeidimus bei kitokias materias ir nematerias žalas.

Niekada nelieskite gaminio ar elektros laidų šlapiomis rankomis. Jei pažeistas laidas ar kiti elektros komponentai, nedelsdami atjunkite gaminį nuo maitinimo šaltinio ir kreipkitės į kvalifikuotą elektriką. Nepriimtina naudoti sugadintą ar nepilną gaminį.

Apšvietimą įrenkite stabilioje vietoje, kad neapvirstumėtė, nenurkystų ar neatslaisvinumėtė. Įsitikinkite, kad tvirtinimo detalės yra tinkamai priveržtos.

Įrenkite apšvietimą toliau nuo vandens šaltinių, tokių kaip fontanai, baseinai ar rezervuarai, kad sumažintumėte trumpojo elektros jungimo riziką.

Įsitikinkite, kad lubų konstrukcija (arba kita tvirtinimo vieta) yra pakankamai tvirta, kad išlaikytų lempos svorį.

Naudokite tik tokias lemputes, kurios neviršija gamintojo rekomenduojamos didžiausios galios. Komplekte esantys kaiščiai ir varžtai šviestuvui tvirtinti yra skirti tvirtos struktūros paviršiams (betonui, masvo plytai). Lempos tvirtinimo visada naudokite paviršiu tinkamas tvirtinimo detales.

Nemontuokite gaminio įduboje arba ten, kur gali kauptis vanduo. Montuoti tik ant kieto paviršiaus (betono, grindinio akmenų ir kt.).

Neuždenkite lempas pagrindo smėliu, žeme, žieve, keramikos dirbiniais ir pan. Įrenginyje turi būti laisva oro cirkuliacija tarp pagrindo ir žemės. Nedarykite jokių gaminio modifikacijų. Tai panaikins garantiją ir sukels galimą pavojų sveikatai, pavydžiui, elektros smūgi.

#### **EKSPLOATAVIMO REKOMENDACIJOS / KONSERVAVIMAS**

Priežiūrą atlikite atjungę maitinimą, kai gaminyje atvės. Reguliariai valykite. Nenaudokite cheminių valymo priemonių. Reguliariai tikrinkite, ar gaminyje nepažeistas. Neuždenkite gaminio. Užtikrinkite laisvą oro patekimą. Produktas gali įkaisti iki aukštesnės temperatūros. Gaminį naudokite tik esant vardinei įtampai arba nurodytos įtampos diapazone.

Montuodami ir prižiūrėdami mūvėkite apsaugines pirštines, kad išvengtumėte galimų aštrių briaunų ar pažeistų dalių įjovimų.

#### **APLINKOSAUGA \***

Rūpinkitės švara ir aplinka. Pakuočių atliekos turi būti rūšiuojamos. Perbrauktos šiukšliadėžės su ratukais simbolis ant įrangos, pakutės ar prie jos pritvirtintų dokumentų reiškia, kad gaminio negalima išmesti kartu su kitomis atliekomis, užtraukiant baudą. Naudotoje įrangoje gali būti medžiagu, kurios turi toksikių ir kancerogeninių savybių, yra pavojingos žmonių sveikatai ir gyvybei, taip pat gali užteršti dirvožemį ir gruntinius vandenis. Taip pažymėtiems gaminiams reikalingas specialus apdorojimas, ypač panaudojimas, perdėrimas ir (arba) šalinimas. Informacija apie surinkimo / išdavimo vietas teikia vietos valdžios institucijos, atliekų šalinimo įmonės arba tokios įrangos mažmenininkai. Naudota įranga taip pat gali būti gražinta pardavėji, jei naujos prekės pirkimas neviršija įsigytos naujos tos pačios rūšies įrangos kiekio. Kiekvienas namų ūkis vaidina svarbų vaidmenį antrinių žaliavų atgavimo grandinėje, taigi ir panaudotos įrangos perdėrimo grandinėje. Tinkamas elgesys formuoja atitinkamą požiūrį į bendrojo gėrio – natūralios aplinkos – išsaugojimą. Pirmiau nurodytos

taisyklės galioja Europos Sąjungai.

#### **FUNKCINIS SAVYBES**

Gaminyje yra judesio ir prieblandos jutiklis (taikoma modeliui, kurio katalogo numeris 317667). Jutiklis turi „LIUX“ reguliavimą – šviesos intensyvumą, kuriam esant jutiklis turi būti aktyvuojamas; „TIME“ – kiek laiko lempa turi šviesti apitikus judesį.

#### **GARANTIJIA**

Pateikus pirkimo dokumentą, garantija galioja pagal galiojančias taisykles. Siekiami užtikrinti, kad mūsų gaminiai būtų kuo geriau naudojami, prašėme gamintoją iki 3 metų. Garantija galioja tik tuo atveju, jei gaminyje sumontuotas, naudojamas ir prižiūrimas pagal vartotojo vadove pateiktas instrukcijas. Mechaniniai pažeidimai, kurių gamintojas / tiekėjas negali kontroliuoti (pvz., įplyšimai, įbrėžimai, įjovimai, įtrūkimai ar kiti pažeidimai, atsiradę, pavydžiui, dėl kritimo ar smūgio), nėra padengiami garantija.

#### **- LV - IZMANTOJUMS / LIETOŠANA**

Produktis ir paredžets lietošanai mąjsaimniecībā un vispārējai lietošanai. Izmantojiet telpās vai ārā.

#### **UZSTĀDĪŠANA UN DROŠĪBA**

Pirms montāžas iepazīstieties ar instrukciju.

#### **Montāža jāveic personai kam ir piemērotas**

#### **kvalifikācijas. Visas darbības jāveic esot**

#### **izslēgtam spriegumam. Jābūt īpaši**

#### **piesardzīgam. Montāžas shēma: skaties**

#### **instrūcijas. Pirms pirmās lietošanas**

#### **jāpārliednās, vai ir piemērotas mehāniskais**

#### **piestiprinājums un elektriskā pieslēgšana.**

#### **Izstrādājumu var pieslēgt barošanas**

#### **elektrotīklam, kas atbilst enerģijas kvalitātes**

#### **standartiem pēc lilkuma. Izmantojiet pareizi**

#### **izvēlētos strāvas pārrēbus un to veidus.**

#### **Ierīce un tās piederumi nav rotalietas. Nedodiet**

#### **tos maziem bērniem spēlēties, jo tie var kaitēt**

#### **sev vai citiem vai sabojāt ierīci. Ierīce, visas tās**

#### **daļas un piederumi jāglabā maziem bērniem**

#### **nepieejamā vietā.**

#### **Šīs instrukcijas norādījumu neievērošana var**

#### **novest līdz piem. ugunsgrēka radīšanai, apdegumiem, elektrošokam, fiziskiem**

#### **ievainojumiem un citiem materiāliem vai**

#### **nemateriāliem zaudējumiem.**

#### **Nekad nepieskarieties izstrādājumam vai**

#### **elektrības vadiem ar nitrām rokām. Ja vads vai**

#### **citas elektriskās sastāvdaļas ir bojātas,**

#### **nekavējoties atvienojiet izstrādājumu no strāvas**

#### **pavedes un sazinieties ar kvalificētu elektrīķi. Ir**

#### **nepieņemami izmantot bojātu vai nepilnīgu**

#### **produktu.**

#### **Uzstādiet apgaismojumu stabilā vietā, lai**

#### **izvairītos no apgašanās, nokrišanas vai**

#### **atbrīvošanās. Pārliedniet, vai stiprinājumi ir**

#### **pareizi pievilkti.**

#### **Uzstādiet apgaismojumu tālāk no ūdens**

#### **avotiem, piemēram, strūklakām, baseiniem vai**

#### **rezervuāriem, lai samazinātu elektrisko**

#### **īssavienojumu risku.**

#### **Pārliedniet, vai griestu konstrukcija (vai cita**

#### **stiprinājuma vieta) ir pietiekami izturīga, lai**

#### **izturētu lampa svaru.**

#### **Izmantojiet tikai tādas spuldzes, kas nepārsniedz**

#### **ražotāja ieteikto maksimālo jaudu.**

#### **Komplektācijā iekļautie dībeļi un skrūves lampa**

#### **montāžai ir paredzēti masīvas struktūras**

#### **virsma (betons, masīvs ķieģelis). Lampa**

#### **piestiprināšana vienmēr izmantojiet virsmai**

#### **piemērotus stiprinājumus.**

#### **Neuzstādiet izstrādājumu padziļinājumā vai**

#### **vieta, kur var uzkrāties ūdens. Uzstādiet tikai uz**

cietas virsmas (betons, bruģakmeņi utt.).

Neaizklājiet lampa pamatni ar smiltīm, augsni, mizu, keramikas izstrādājumiem utt. Armatūrai ir jānodrošina brīva gaisa cirkulācija starp pamatni un zemi. Neveiciet nekādas produkta modifikācijas. Tas anuļēs garantiju un radīs iespējamus veselības apdraudējumus, piemēram, elektriskās strāvas triecienus.

#### **EKSPLOATĀCIJAS NORĀDĪJUMI / KONSERVĀCIJA**

Veiciet apkopi ar atvienotu strāvas padevi pēc

produktā atdzišanas. Regulāri tīriet.

Neizmantojiet ķimiskos tīrīšanas līdzekļus.

Regulāri pārbaudiet, lai izstrādājumam nav

bojājumu. Nepārsēdriet izstrādājumu.

Nodrošiniet brīvu gaisa piekļuvi. Produkts var

uzkarsēt līdz paaugstinātai temperatūrai.

Darbiniet izstrādājumu tikai ar tā nominālo

spriegumu vai norādīto spriegumu diapazonā.

Uzstādīšanas un apkopes laikā izmantojiet

aizsargcimdus, lai izvairītos no iegriezumiem uz

iespējamām asām malām vai bojātām detaļām.

#### **VIDES AIZSARDZĪBA \***

Rūpējieties par tīrību un vidi. Iepakojuma

atkritumi ir jāšķiro. Pārsvītrotas atkritumu urnas

simbols uz apkojuma, iepakojuma vai tam

pievienotajiem dokumentiem nozīmē, ka precī

nedrīkst izmest kopā ar citiem atkritumiem,

uzliekot naudas sodu. Lietotās iekārtas var

saturēt vielas, kurām ir toksiskas un

kancerogēnas īpašības, kas ir bīstamas cilvēk

veselībai un dzīvībai, kā arī var piesārot augsnī

un gruntsūdenus. Šādi markētiem

izstrādājumiem nepieciešama īpaša apstrāde, jo

īpaši regenerācija, pārstrāde un/vai iznīcināšana.

Informācija par savākšanas/nodošanas vietām

sniegt vietējās varas iestādēs, atkritumu

savākšanas uzņēmumā vai šādu iekārtu

mazumtirgotāji. Noliototo tehniku var atgriezt arī

pārdevējiem, ja jaunās preces iegāde nepārsniedz

iegādātās tāda paša laika jaunās iekārtas

daudzumu. Katrai mājāsaimniecībai ir svarīga

loma otrreizējo izejvielu atgūšanas ķēdē un līdz

ar to arī noliototo iekārtu pārstrādē. Atbilstoša

uzvedība veido atbilstošu atliekmu pret kopējā

labuma, kas ir dabiskā vidi, saglabāšanu.

Iepriekš minētie noteikumi attiecas uz Eiropas

Savienību.

#### **FUNKCIONĀLĀS ĪPAŠĪBAS**

Produkts ir aprīkots ar kustības un krēslas

sensoru (attiecas uz modeli ar kataloga numuru

317667). Sensoram ir "LIUX" regulēšana –

gaismas intensitāte, pie kuras sensors ir

jāaktīvizē; "TIME" – cik ilgi lampai jādeģ pēc

kustības noteikšanas.

#### **GARANTĪJA**

Garantija ir spēkā saskaņā ar spēkā esošajiem

noteikumiem, ja tiek uzrādīts pirkumu

apliecināošs dokuments. Lai nodrošinātu mūsu

produktu vislabāko iespējamo izmantošanu,

esam pagarinājuši garantiju līdz 3 gadiem.

Garantija ir spēkā tikai tad, ja prece ir uzstādīta,

lietota un apkopta saskaņā ar lietotāja

rokasgrāmatā sniegtajiem norādījumiem.

Mehāniski bojājumi, kas nav ražotāja/pie-

gādātāja kontrolē (piemēram, plūsmi,

noabrūzum, griezum, plaisas vai citi bojājumi,

kas radušies, piemēram, kritiena vai trieciena

rezultātā), netiek segti ar garantiju.

#### **- RO - SCOPUL / FOLOSIREA**

Produsul este destinat pentru uz casnic și uz

general. Utilizați în interior sau în exterior.

#### **INSTALAREA ȘI SIGURANȚĂ**

Înainte de a trece pentru instalarea cisteșe

instrucțiună. **Persoană de instalare ar trebui să**

**fiu cu autoritatea competentă. Orice acțiune face după oprirea alimentării.** Trebuie făcută atenția mare. Diagrama de instalare: a se vedea ilustrații. Înainte de prima utilizare, asigurați-vă că o conexiune bună de montare mecanice și electrice. Produsul poate fi conectat la rețea, care să corespundă standardelor de calitate definite de legislația de energie. Utilizați alese în mod corespunzător diametrurile de cabluri de alimentare.

Aparatul și accesoriile sale nu sunt jucării. Nu le dați copiilor mici pentru a se juca, deoarece aceștia se pot răni pe ei înșiși sau pe alții sau pot deteriora dispozitivul. Dispozitivul, toate piesele și accesoriile sale trebuie ținute la îndemâna copiilor mici.

Ne folosirea recomandărilor din acest ghidul poate duce la crearea unui astfel de incendiu, arsuri, un șoc electric, leziuni fizice și alte daune materiale și nemateriale.

Nu atingeți niciodată produsul sau cablurile electrice cu mâinile ude. Dacă cablul sau alte componente electrice sunt deteriorate, deconectați imediat produsul de la sursa de alimentare și contactați un electrician calificat. Este inacceptabilă utilizarea unui produs deteriorat sau incomplet.

Instalați iluminatul într-un loc stabil pentru a evita răsturnarea, căderea sau desprinderea. Asigurați-vă că elementele de fixare sunt strânse corect.

Instalați iluminatul departe de sursele de apă, cum ar fi fântâni, piscine sau rezervoare, pentru a minimiza riscul de scurtcircuite electrice.

Asigurați-vă că structura tavanului (sau altă locație de montare) este suficient de puternică pentru a suporta greutatea lămpii.

Folosiți numai becuri care nu depășesc puterea maximă recomandată de producător.

Diburile și suruburile incluse pentru montarea lămpii sunt destinate suprafețelor cu structură solidă (beton, cărămidă plină). Utilizați întotdeauna elemente de fixare potrivite pentru suprafață pentru a atașa lampa.

Nu montați produsul într-o adâncime sau într-un loc unde se poate acumula apă. Instalați numai pe o suprafață dură (beton, pavaj, etc.).

Nu acoperiți baza lămpii cu nisip, pământ, scoarță, gresie, etc. Corpul de iluminat trebuie să aibă circulație liberă a aerului între bază și sol. Nu efectuați nicio modificare a produsului. Aceasta va anula garanția și va crea potențiale riscuri pentru sănătate, cum ar fi electrocutarea.

#### **RECOMANDARILE DE OPERARE / ÎNȚRETINERE**

Efectuați întreținerea cu sursa de alimentare deconectată după ce produsul s-a răcit. Curățați regulat. Nu utilizați agenți de curățare chimici. Verificați în mod regulat produsul pentru deteriorare. Nu acoperiți produsul. Asigurați accesul liber la aer. Produsul se poate încălzi până la temperaturi ridicate. Utilizați produsul numai la tensiunea nominală sau în intervalul de tensiuni specificat.

Folosiți măsuri de protecție în timpul instalării și întreținerii pentru a evita tăierea posibilelor margini ascuțite sau componentele deteriorate.

#### **PROTECȚIE MEDIULUI \***

Ai grijă de curățenie și de mediu. Deșeurile de ambalaje trebuie separate. Simbolul unui coș de gunoi tăiat pe echipamente, ambalaje sau documente atașate la acesta înseamnă că produsul nu trebuie aruncat împreună cu alte deșeurii sub sancțiunea unei amenzi.

Echipamentele uzate pot conține substanțe care au proprietăți toxice și cancerigene, sunt periculoase pentru sănătatea și viața umană și pot contamina, de asemenea, solul și apele

subterane. Produsele astfel marcate necesită o formă specială de prelucrare, în special recuperare, reciclare și/sau eliminare. Informațiile despre punctele de colectare/prezare sunt furnizate de autoritățile locale, companiile de eliminare a deșeurilor sau vânzătorii cu amănuntul de astfel de echipamente. Echipamentele uzate pot fi returnate vânzătorului, de asemenea, dacă achiziția unui produs nou nu depășește cantitatea de echipamente noi de același tip achiziționate. Fiecare gospodărie joacă un rol important în lanțul de recuperare a materiilor prime secundare, și deci în reciclarea echipamentelor uzate. Comportamentul adecvat modelează atitudinile adecvate față de conservarea binelui comun care este mediul natural. Regulile de mai sus se aplică Uniunii Europene.

#### **CARACTERISTICI FUNCȚIONALE**

Produsul este echipat cu un senzor de mișcare și recruscul (se aplică modelului cu numărul de catalog 317667). Senzorul are o ajustare „LUX” - intensitatea luminii la care senzorul trebuie activat; „TIME” - durata de aprindere a lămpii după detectarea mișcărilor.

#### **GARANȚIE**

Garanția este valabilă în conformitate cu reglementările aplicabile, cu condiția să fie prezentată dovada achiziției. Pentru a ne asigura că utilizați cât mai bine produsul nostru, am extins garanția la 3 ani. Garanția este valabilă numai dacă produsul este instalat, utilizat și întreținut în conformitate cu instrucțiunile din manualul de utilizare.

Deteriorările mecanice care nu pot fi controlate de producător/furnizor (cum ar fi rupturi, abraziuni, tăieturi, crăpături sau alte deteriorări rezultate, de exemplu, din căderi sau impacturi) nu sunt acoperite de garanție.

#### **- SK - URCENIE / POUZITIE**

Výrobok je určený na použitie v domácnosti a na všeobecné použitie. Používajte v interiéri alebo exteriéri.

#### **INSTALÁCIA A BEZPEČNOSŤ**

Pred pristúpením k montáži sa oboznámte s návodom. **Montáž by mala vykonávať patrične oprávnená osoba. Všetky úkony vykonávajú aeri vypnutom napájaní.** Zachovajte zvláštnu opatrnosť. Schéma montáže: pozri obrázky. Pred prvým použitím sa ubezpečte ohľadne správnosti mechanického upevnenia a elektrického prepojenia. Výrobok sa môže zapojiť do elektrickej siete, ktorá spĺňa právne určené kvalitatívne energetické štandardy. Použite správne vybrané priemery napájacích vodičov.

Zariadenie a jeho príslušenstvo nie sú hračky. Nedávajte ich malým deťom na hranie, pretože môžu ublížiť sebe alebo iným alebo poškodiť zariadenie. Zariadenie, všetky jeho časti a príslušenstvo uchovávajte mimo dosahu malých detí.

Neodrodžovanie pokynov tohto návodu môže viesť napr. k vzniku požiaru, opareniu, úrazu elektrickým prúdom, telesným úrazom a ďalším hmotným a nehmotným škodám.

Nikdy sa nedotýkajte produktu ani elektrických káblov mokrymi rukami. Ak dôjde k poškodeniu kábla alebo iných elektrických komponentov, okamžite odpojte produkt od napájania a kontaktujte kvalifikovaného elektrikára. Je neprijateľné používať poškodený alebo nekompletný výrobok.

Neinštalujte osvetlenie na stabilné miesto, aby

sa zabránilo prevráteniu, pádu alebo uvoľneniu. Uistite sa, že sú upevňovacie prvky správne utiahnuté.

Instalujte osvetlenie ďalej od vodných zdrojov, ako sú fontány, baženy alebo nádrže, aby ste minimalizovali riziko elektrického skratu. Uistite sa, že stropná konštrukcia (alebo iné miesto montáže) je dostatočne pevná, aby uniesla hmotnosť svietidla.

Používajte iba žiarovky, ktoré neprekračujú maximálny výkon odporúčaný výrobcom. Priložené hmotníky a skrutky na montáž svietidla sú určené pre pevné povrchy (betón, plná tehla). Na pripovenie lampy vždy používajte upevňovacie prvky vhodné pre daný povrch.

Neinštalujte výrobok do priehlbny alebo na miesto, kde sa môže hromadiť voda. Inštalujte iba na tvrdý povrch (betón, dlažbové kocky atď.). Základnú lampu nezakrývajte pieskom, zeminou, kôrou, kameninou atď. Svetliedlo musí mať voľnú cirkuláciu vzduchu medzi základňou a zemou. Nevykonávajte žiadne úpravy produktu. Zruší sa tým platnosť záruky a môžu vzniknúť zdravotné riziká, ako napríklad úraz elektrickým prúdom.

#### **POKYNY K PREVÁDZKE / ÚDRŽBA**

Údržbu vykonávajte s odpojeným napájaním po vychladnutí produktu. Pravidelne čistite.

Nepoužívajte chemické čistiace prostriedky.

Pravidelne kontrolujte, či výrobok nie je poškodený. Výrobok nezakrývajte. Zabezpečte voľný prístup vzduchu. Výrobok sa môže zahriať na zvýšenu teplotu. Produkt prevádzkujte iba pri jeho menovitom napätí alebo v rámci špecifikovaného rozsahu napätí.

Počas inštalácie a údržby používajte ochranné rukavice, aby ste predišli porazeniu na prípadných ostrých hranách alebo poškodených komponentoch.

#### **OCHRANA ŽIVOTNÉHO PROSTREDIA \***

Dbajte na čistotu a životné prostredie. Odpad z obalov by sa mal triediť. Symbol prečiarknutého odpadkového koša na zariadení, obale alebo dokumentoch k nemu pripojených znamená, že výrobok nesmie byť likvidovaný s iným odpadom pod hrozbou pokuty. Použitie zariadenia môže obsahovať látky, ktoré majú toxické a karcinogénne vlastnosti, sú nebezpečné pre ľudské zdravie a život a môžu tiež kontaminovať pôdu a podzemné vody. Takto označené produkty vyžadujú špeciálnu formu spracovania, najmä regeneráciu, recykláciu a/alebo likvidáciu. Informácie o zberných/odvozných miestach poskytnú miestne úrady, spoločnosti zaoberajúce sa likvidáciou odpadu alebo predajcovia takýchto zariadení. Použitie zariadenie môže byť vrátene predávajúcemu aj vtedy, ak nákup nového výrobku nepresiahne množstvo zakúpeného nového zariadenia rovnakého typu. Každá domácnosť zohráva dôležitú úlohu v reťazi zhnocovania druhotných surovín, a teda aj recyklácie použitých zariadení. Vhodné správanie formuje vhodné postoje k zachovaniu spoločného dobra, ktorým je prirodzené prostredie. Vyššie uvedené pravidlá platia pre Európsku úniu.

#### **FUNKČNÉ VLASTNOSTI**

Produkt je vybavený senzorom pohybu a súmraku (platí pre model s katalogovým číslom 317667). Senzor má nastavenie „LUX” – intenzita svetla, pri ktorej sa má senzor aktivovať; „TIME” – ako dlho má lampa svietiť po detekcii pohybu.

#### **ZÁRUKA**

Záruka je platná v súlade s platnými predpismi po predložení dokladu o kúpe. Aby sme zaistili čo najlepšie využitie našich produktov, predĺžili sme záruku na 3 roky. Záruka je platná iba v prípade,

ак je виробок інсталюванй, поуживанй а удржіванй в сїуде с покыннми в поуживателськей прїручке. Механїкнє пошкодєннє мїмо контролы вїробцу/додаватєла (ак о сї трїлнй, одренїнй, порєзаннй, праскїлнй алєбє інє пошкодєннє спрїсобоєнє наприклад падом алєбє нїразом) нїє жє крyтє зїрукою.

- **ЦА** -

#### **ПРИЗНАЧЕННЯ / ЗАСТОСУВАННЯ**

Вирїб призначєнй для побутового та загальногє вїкорїстаннй. Вїкорїстовуєтє в примїщеннї алєбє на вулицї.

#### **ВСТАНОВЛЕННЯ ТА БЕЗПЕКА**

Перед початком монтажу необхїдно ознайомитисл з їнструкцією. Монтаж повинєн вїконуватислє особю з вїдповїднїмї компетенцїямї. Всї операцїї повинї проводитислє при вїдїмкєнєму живлєннї. Необхїдно бутї особливо

обережнїм. Схєма монтажу: див. їлюстрацію. Перед першїм вїкорїстаннєм необхїдно переконатисл, щю механїчний монтаж ї електрїкнє пїдключєннє здїєснєнї

правїльно. Вирїб можнє вкључатї у мережу живлєннє, щю вїдповїдєє стандартам щюдо енергїї, визначєнїм вїдповїднїм законодавством. Вїкорїстовуєтє правїльно пїдбранї дїаметрї силєвїх кабєлєв ї їх тип.

Прїстрїй та акєсєсурї до ньогю нє є їграшкїм. Нє давїтє їх гратї малєнькїм дїтям, оскїлькї

вонї можуть завдатї шкюди собї чї їншїм алєбє пошкодитї прїстрїй. Прїстрїй, усї їог частинї та акєсєсурї слїд зберїгатї в

недоступному для малєнькїх дїтєв їмїсцї. Недотрїманнє рєкомєндаций даної їнструкцїї можє спрїчинитї, напр., пожежу, опїкї, ураженнє електрїчнїм струмом, тїлеснї

травмї та завдатї їншї матерїальної ї нематерїальної шкюди.

Нїколи нє торкїтєслє продукту алєбє електрїчнїх шнурїв мокрїмї рукамї. Якщо шнур алєбє їншї електрїчнї компонєнтї

пошкодєнї, негаїно вїд'єднїтє вирїб вїд джерєла живлєннє та звернїтєслє до квалїфїкованогю електрїка. Нєпрїпустїмо вїкорїстовуватї пошкодєнїй алєбє

некомплектнїй товар.

Встановїть освїтлєннє на стїюкїм їмїсцї, щюб їнїкнїтї перекїданнє, падїннє алєбє розв'язуваннє. Переконїтєслє, щю крїпїльнї

єлєментї затягнутї належнїм чїном.

Встановлюєтє освїтлєннє подїл вїд джерєл водї, такїх як фонтанї, басєїнї алєбє резервуарї, щюб мїнїмїзуватї рїзїк короткогю замїкнннє.

Переконїтєслє, щю стельовї конструкцїя (алєбє їншє їмїсцє крїплєннє) достатньо мїцнє, щюб вїтрїматї вагу лампї.

Вїкорїстовуєтє лїше лампочкї, потужнїсть яких нє перевищує рєкомєндовану вїробнїком максїмальну потужнїсть.

Дюбєлї та шурупї для крїплєннє свїтїльнїка, щю вхюдять у комплект, призначєнї для мїцнїх структурнїх поверхонь (бетон, повнотїла цєглї). Для крїплєннє лампї завждї вїкорїстовуєтє крїплєннє, якї вїдповїдають поверхнї.

Нє встановлюєтє вирїб у поглиблєннї алєбє в їмїсцї, дє можє накопїчуватислє водє.

Встановлюватї тїльки на тверду поверхню (бетон, брукївкї тощю).

Нє покрївїтє оснєву лампї пїском, ґрунтом, корою, керамїкою тощю. Свїтїльнїк повинєн матї вїльну циркуляцію повїтря мїж оснєвою та землєю.

Нє вносїтє жоднїх модїфїкацїй до вїробу. Цє прїзведє до анулєваннє гарантїї та створєннє потенцїйнїх рїзїкїв для здоров'я, такїх як ураженнє електрїчнїм струмом.

#### **РЕКОМЕНДАЦІЇ ЩОДО ЕКСПЛУАТАЦІЇ / ОБСЛУГОВУВАННЯ**

Вїконуєтє технїкнє обслєговуваннє, вїдключївшї джерєло живлєннє пїсля того, як вирїб охолонє. Регулярно прибрїтєтє. Нє вїкорїстовуєтє хїмїчнї засобї для чїщеннє. Регулярно перевїрїтє вирїб на навїснїть пошкодєнь. Нє накрївїтє вирїб.

Забезпечїтї вїльнїй доступ повїтря. Продукт можє нагрїватислє до високїх температур.

Вїкорїстовуєтє вирїб лїше за номїнальної напругї алєбє в мєжах зазначєногю дїапазону напруг.

Вїкорїстовуєтє захїснї рукавїчкї пїд час монтажу та обслєговуваннє, щюб їнїкнїтї порїзїв об гострї краї алєбє пошкодєннє

компонєнтїв.

**ЗАХИСТ НАВКОЛИШНЬОГО СЕРЕДОВИЩА \*** Дбїтє про чїстоту та навколішнє середовїщє. Вїдхюдї упаковкнє повинї бутї роздїлєнїмї. Символ перекреслєногю

контєйнєра для смїттє на колєсах на обладнїнї, упаковцї алєбє прикрїплєнїх до ньогю документїх означєє, щю вирїб нє

можнє утилїзуватї разом з їншїмї вїдхюдїм пїд загрозюю штрафу. Вїдпрїцьованє

обладнїннє можє мїститї рєчєвїнї, якї мають токсїчнї та канцерогєннї властївостї, небезпєчнї для здоров'я та жїттє людїнї, а

також можуть забруднюватї ґрунт та пїдземнї водї. Продуктї, позначєнї таким чїном,

вимагають спецїальної обрїбкї, зокрєма вїдновлєннє, перєрєбкї та/алєбє утилїзацїї.

Ѓнформация про пунктї збору/зачїї надають мїсцєвї органї владї, компанїї з утилїзацїї

вїдхюдїв алєбє роздрїбнї продавцї такогю обладнїннє. Вїкорїстанє обладнїннє також

можнє повернутї продавцю, якщо купївлє новогю продукту нє перевищує кїлькїсть

прїдбаногю новогю обладнїннє того жє типу. Кожнє домогосподарство вїдїграє важлїву

рюль у ланцюжку перєрєбкї вторїннї рєчєвїнї, а отже, перєрєбкї вїкорїстаногю обладнїннє. Вїдповїднє поведїнкє формує

вїдповїднє ставлєннє до зберєженнє загальногю блага, якїм є природнє середовїщє. Наведєнї вищє правїла

застосовуютьслє до Європейсьогю Союзу.

**ФУНКЦІОНАЛЬНІ ОСОБЛИВОСТІ** Вирїб оснїщенїй датчиком рюху та сутїнкїв

(стосуютьслє моделї з каталюжнїм номером 317667). Датчик має регулюваннє «LUX» –

їнтєнсївнїсть свїтла, за якої датчик має активуватислє; «TIME» – час свїтла лампї пїсля

вїявлєннє рюху.

**ГАРАНТІЯ** Гарантїя дїйснє вїдповїдно до чїннїх норм за умовї прєд'явлєннє доказу поупкї. Щюб

забезпечїтї найкращє вїкорїстаннє нашїх продуктїв, ми подовжїлї гарантїю до 3 рокїв.

Гарантїя дїйснє лїше в тому вїпадкї, якщо вирїб встановлєно, вїкорїстовуєтислє та обслєговуєтислє вїдповїдно до їнструкцїї у

посїбнїку користувача. Механїчнї пошкодєннє, щю нє залежать вїд вїробнїка/постачальнїка (такї як розрїзвї,

потєрстостї, порїзї, трїщинї алєбє їншї пошкодєннє, щю винїклї, наприклад, внаслїдок падїннє алєбє удару), нє покрїваютьслє гарантїєю.





(PL) Symbol kosza - patrz rozdział „OCHRONA ŚRODOWISKA” w instrukcji (CZ) Symbol popelnice - viz kapitola "OCHRANA ŽIVOTNÍHO PROSTŘEDÍ" v návodu (DE) Mülltonnensymbol - siehe Kapitel "UMWELTSCHUTZ" im Handbuch (EE) Prügikasti sümbol – vt juhendi peatükki "KESKONNAKAITSE" (FI) Roskakariorisymboli - katso käyttöohjeen luku "YMPÄRISTÖNSUOJELU" (GB) The trash can symbol - see the "ENVIRONMENTAL PROTECTION" section in the manual (HR) Simbol kante za smeće - pogledajte poglavlje "ZAŠTITA ŽIVOTNE SREĐINE" u priručniku (HU) Kuka szimbólum – lásd a kézikönyv "KÖRNYEZETVÉDELEM" fejezetét (IT) Simbolo cestino - vedere capitolo "PROTEZIONE AMBIENTALE" nel manuale (LT) Šiukšliadėžės simbolis – žr. vadovo skyrių „APLINKOSAUGA“ (LV) Miskastes simbols - skatiet rokasgrāmatas nodaļu "VIDES AIZSARDŽĪBA" (RO) Simbolul coșului de gunoi - vezi secțiunea „PROTECȚIE MEDIULUI” din manual (SK) Symbol smetného koša – pozri časť „OCHRANA ŽIVOTNÉHO PROSTREDIA” v návode (UA) Символ смітцевого відра - дивіться розділ «ЗАХИСТ НАВКОЛИШНЬОГО СЕРЕДОВИЩА» в посібнику



(PL) Montaż powinna wykonać osoba posiadająca odpowiednie uprawnienia. Wszelkie czynności wykonywać przy odłączonym zasilaniu. (CZ) Instalaci by měla provádět osoba s odpovídající kvalifikací. Všechny činnosti provádějte s odpojeným napájením. (DE) Die Installation sollte von einer Person mit entsprechender Qualifikation durchgeführt werden. Führen Sie alle Tätigkeiten bei ausgeschalteter Stromversorgung durch. (EE) Paigaldamise peaks tegea tegema vastava kvalifikatsiooniga isik. Tehke kõik tegevused väljalülitatud vooluga. (FI) Asennuksen saa suorittaa henkilö, jolla on asianmukainen pätevyys. Suorita kaikki toiminnot virtakatkaistuna. (GB) Installation should be performed by a person with appropriate qualifications. Carry out all activities with the power disconnected. (HR) Instalaciju treba izvršiti osoba s odgovarajućim kvalifikacijama. Sve radnje izvodite s isključenim napajanjem. (HU) A telepítést megfelelő képzéssel rendelkező személynek kell elvégeznie. Minden tevékenységet áramtalanított állapotban végezzen. (IT) L'installazione deve essere eseguita da una persona con qualifica adeguata. Svolgere tutte le attività con l'alimentazione scollegata. (LT) Montavimą turėtų atlikti atitinkamą kvalifikaciją turintis asmuo. Visą veiklą atliktite atjungę maitinimą. (LV) Uzstādīšana jāveic personai ar atbilstošu kvalifikāciju. Veiciet visas darbības ar atslēgtu strāvu. (RO) Instalarea trebuie efectuată de o persoană cu calificarea corespunzătoare. Efectuați toate activitățile cu alimentarea deconectată. (SK) Inštaláciu by mala vykonať osoba s príslušnou kvalifikáciou. Všetky činnosti vykonávajte s odpojeným napájaním. (UA) Монтаж має виконувати особа з відповідною кваліфікацією. Виконуйте всі дії при відключеному живленні.



**E27 LED**  
**max 12W**  
**220-240V**  
**~50/60Hz**

(PL) Brak w zestawie. Dokup oddzielnie. (CZ) Není v ceně. Koupit samostatně. (DE) Nicht enthalten. Separat kaufen. (EE) Ei sisaldu. Osta eraldi. (FI) Ei sisälly. Osta erikseen. (GB) Not included. Buy separately. (HR) Nije uključeno. Kupujte zasebno. (HU) Nem tartalmazza. Vásároljon külön. (IT) Non incluso. Acquista separatamente. (LT) Neįtrauktos. Pirkti atskirai. (LV) Nav iekļauts. Pērciet atsevišķi. (RO) Nu este inclus. Cumpărați separat. (SK) Nezahrňa. Kúpiť samostatne. (UA) Не входить. Купуйте окремо.



## OSTRZEŻENIE: Ryzyko udławienia

To urządzenie może zawierać małe części stwarzające ryzyko udławienia dla dzieci poniżej 3 lat. Utrzymuj drobne elementy poza zasięgiem dzieci.



## OSTRZEŻENIE: Chroń przed małymi dziećmi

Urządzenie i jego akcesoria nie są zabawkami. Nie dawaj ich do zabawy małym dzieciom, ponieważ mogą one zrobić krzywdę sobie lub innym lub uszkodzić urządzenie. Urządzenie, wszystkie jego części oraz akcesoria należy przechowywać w miejscu niedostępnym dla małych dzieci.

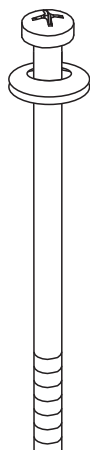
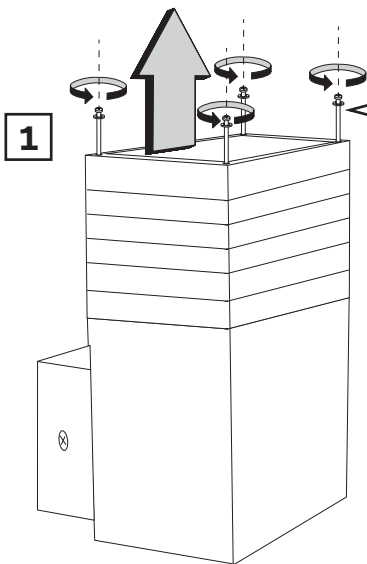

- (PL) Pamiętaj o gumowej uszczelce!  
 (CZ) Pamatujte na gumové těsnění!  
 (DE) Denken Sie an die Gummidichtung!  
 (EE) Pidage meeles kummitihendit!  
 (FI) Muista kumitiiviste!  
 (GB) Remember about the rubber seal!  
 (HR) Zapamtite gumenu brtvu!  
 (HU) Ne feledje a gumitömítést!  
 (IT) Ricordatevi della guarnizione in gomma!  
 (LT) Prisiminkite apie guminį sandariklį!  
 (LV) Atcerieties par gumijas blīvējumu!  
 (RO) Amintiți-vă despre garnitura de cauciuc!  
 (SK) Pamätajte na gumové tesnenie!  
 (UA) Пам'ятайте про гумовий ущільнювач!

**E27**  
**max 12W**  
**LED**

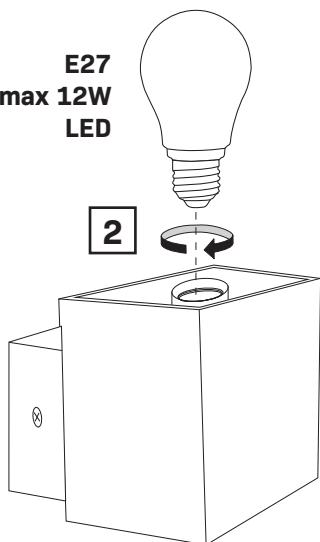

**3**

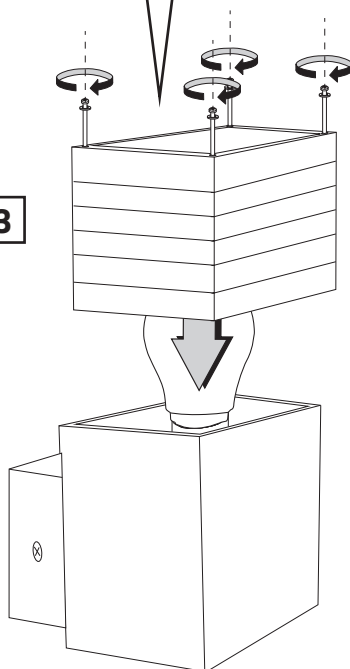

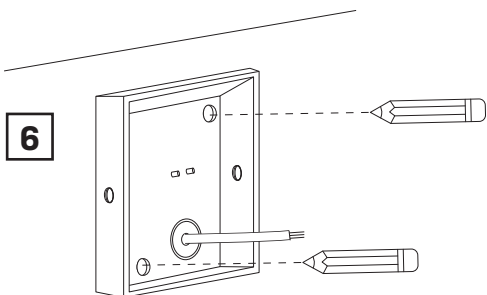
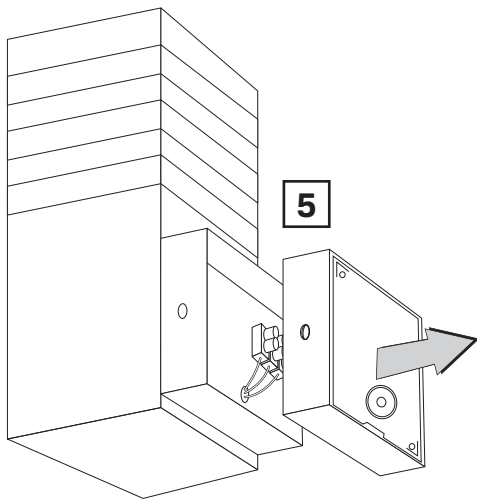
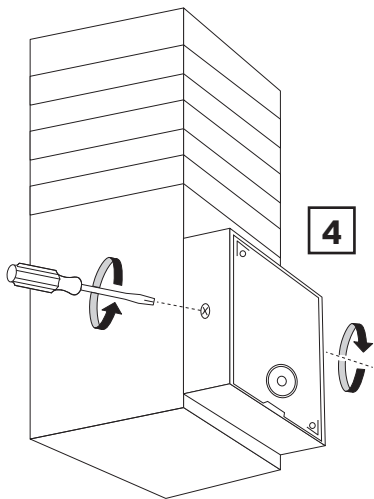

**i** (PL) Zaznacz ołówkiem miejsce wiercenia (CZ) Označte si místo vrtání tužkou (DE) Markieren Sie die Bohrstelle mit einem Bleistift (EE) Märkige puurimisokoht pliatsiga (FI) Merkitse porauspaikka lyijykynällä (GB) Mark the drilling location with a pencil (HR) Olovkom označite mjesto bušenja (HU) Jelölje meg ceruzával a fúrás helyét (IT) Segnare il punto di foratura con una matita (LT) Pieštuku pažymėkite gręžimo vietą (LV) Atzīmējiet urbšanas vietu ar zīmuli (RO) Marcați locul de găurire cu un creion (SK) Označte miesto vrtania ceruzkou (UA) Позначте місце свердління олівцем

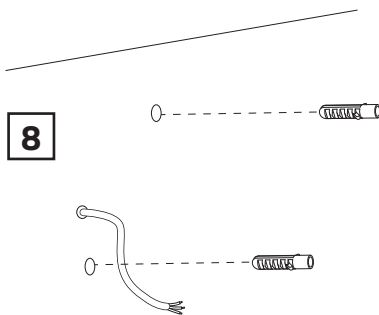
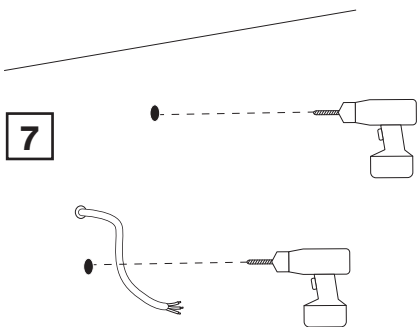

9

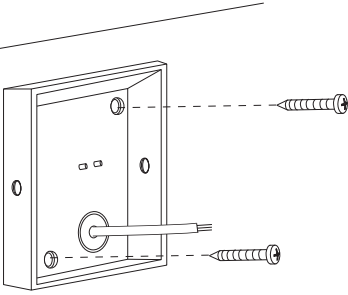

10

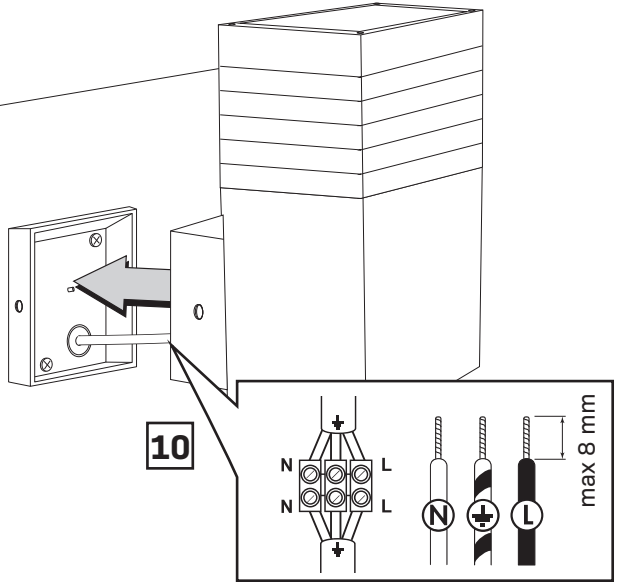

11

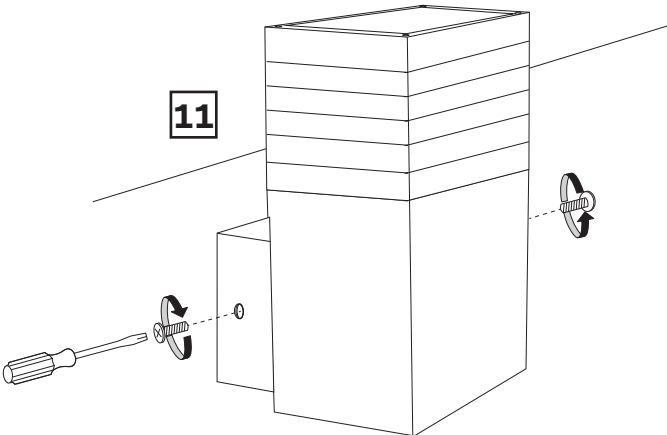

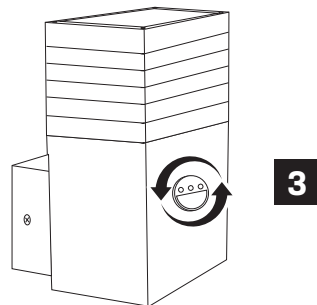
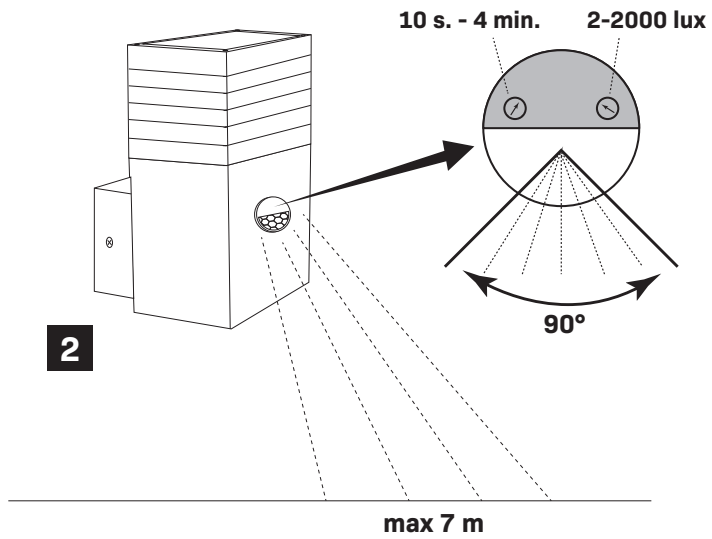
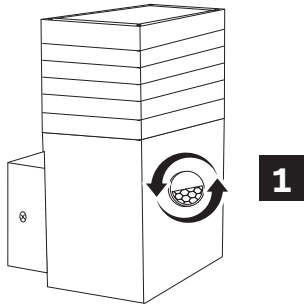

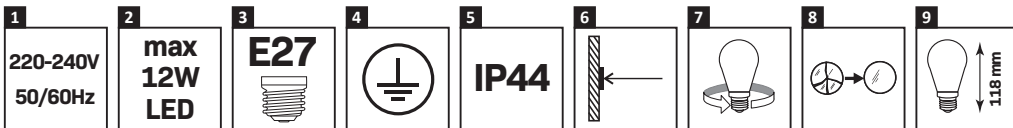

#### 1. Napiecie

(CZ) Napětí (DE) Spannung (EE) Pinge (FI) Jännitys (GB) Tension (HR) Napetost (HU) Feszültség (IT) Tensione (LT) Įtampa (LV) Spriedze (RO) Tensiune (SK) Napätie (UA) Hanpyra

#### 2. Moc

(CZ) Výkon (DE) Leistung (EE) Võimsus (FI) Tehoa (GB) Power (HR) Vlast (HU) Hatalom (IT) Potenza (LT) Galia (LV) Jauda (RO) Putere (SK) Výkon (UA) Потужність

#### 3. Rodzaj gwintu

(CZ) Typ závitů (DE) Thread-Typ (EE) Keerme tüüp (FI) Langan tyypit (GB) Thread type (HR) Vrsta niti (HU) A szál típusa (IT) Tipo di filo (LT) Siūlo tipas (LV) Vītnes veids (RO) Tipul firului (SK) Tipul firului (UA) Тип різьби

#### 4. Klasa ochronności

(CZ) Třída ochrany (DE) Schutzklasse (EE) Kaitseklass (FI) Suojausluokka (GB) Protection class (HR) Klasa zaštite (HU) Védelmi osztály (IT) Classe di protezione (LT) Apsaugos klasė (LV) Apgaimojuma laiks (RO) Clasa de protecție (SK) Trieda ochrany (UA) Клас захисту

#### 5. Stopień ochrony IP

(CZ) stupeň ochrany IP (DE) IP-Schutzstufe (EE) IP kaitse tase (FI) IP-suojautasto (GB) IP protection class (HR) IP razina zaštite (HU) IP védelmi szint (IT) Livello di protezione IP (LT) IP apsaugos lygis (LV) IP aizsardzības līmenis (RO) Nivel de protecție IP (SK) Úroveň ochrany IP (UA) Клас захисту

#### 6. Miejsce montażu

(CZ) Místo instalace (DE) Installationsort (EE) Paigalduskoht (FI) Asennuspaikka (GB) Installation location (HR) Mjesto instalacije (HU) Telepítési hely (IT) Posizione di installazione (LT) Montavimo vieta (LV) Uzstādīšanas vieta (RO) Locul de instalare (SK) Miesto inštalácie (UA) Місце установки

#### 7. Wymienne źródło światła

(CZ) Vyměnitelný zdroj světla (DE) Austauschbare Lichtquelle (EE) Vahetatav valgusallikas (FI) Vaihdeettava valonlähde (GB) Replaceable light source (HR) Zamjenjivi izvor svjetla (HU) Cserélhető fényforrás (IT) Sorgente luminosa sostituibile (LT) Keičiamas šviesos šaltinis (LV) Maināms gaismas avots (RO) Sursă de lumină înlocuibilă (SK) Vymeniteľný zdroj svetla (UA) Змінне джерело світла

#### 8. Nie używać produktu uszkodzonego; wymień na nowy

(CZ) Nepoužívejte poškozený výrobek; vyměňte za nový (DE) Benutzen Sie kein beschädigtes Produkt; durch ein neues ersetzen (EE) Ärge kasutage kahjustatud toodet; asendada uuega (FI) Älä käytä vahingoittunutta tuotetta; korvata uudella (GB) Do not use a damaged product; replace it with a new one. (HR) Nemojte koristiti oštećeni proizvod; zamijeniti novim (HU) Ne használjon sérült terméket; cserélje ki egy újra (IT) Non utilizzare un prodotto danneggiato; sostituirlo con uno nuovo (LT) Nenaudokite pažeisto gaminio; pakeisti nauju (LV) Neizmantojiet bojātu produktu; aizstāt ar jaunu (RO) Nu utilizați un produs deteriorat; înlocuiți cu unul nou (SK) Nepoužívajte poškodený výrobok; nahraďte novým (UA) Не використовуйте пошкоджений продукт; замінити на новий

#### 9. Maksymalna wysokość żarówki

(CZ) Maximální výška žárovky (DE) Maximale Zwiebelhöhe (EE) Pirni maksimaalne kõrgus (FI) Lampun enimmäiskorkeus (GB) Maximum bulb height (HR) Maksimalna visina žarulje (HU) Az izzó maximális magassága (IT) Altezza massima della lampadina (LT) Maksimalus lemputės aukštis (LV) Maksimālais spuldzes augstums (RO) Înălțimea maximă a becului (SK) Maximálna výška žiarovky (UA) Максимальна висота цибулини